

|   |                              |                               |
|---|------------------------------|-------------------------------|
| REPUBLIKA E KOSOVËS • REPUBLIKA KOSOVO • REPUBLIC OF KOSOVA                 |                              |                               |
| KOMUNA E FERIZAJT • OPŠTINA UROŠEVAC • MUNICIPALITY OF FERIZAJ              |                              |                               |
| DIREKTORIA E ADMINISTRATËS DHE PERSONELIT • UPRAVA ADMINISTRACIJE I OSOBLJA |                              |                               |
| Dilalese / Izlaze: Date / Dana: 12 / 11 / 2024                              |                              |                               |
| Nr. Orgv.<br>Org. jed: 016  | Nr. Prot.<br>Br. Prot.: 123A | Nr. Faqeve.<br>Br. Strana: 24 |
| Ferizaj - Uroševac  |                              |                               |



REPUBLIKA E KOSOVËS • REPUBLIKA KOSOVO • REPUBLIC OF KOSOVA  
KOMUNA E FERIZAJT • OPŠTINA UROŠEVAC • MUNICIPALITY OF FERIZAJ



<http://kk.rks-gov.net/ferizaj>

ZYRA E PROKURIMIT  
KANCELARIJA ZA JAVNE NABAVKE  
PROCUREMENT OFFICE

Tel: 038.200 46 039 /045/  
E-mail: [prokurimi.ferizaj@rks-gov.net](mailto:prokurimi.ferizaj@rks-gov.net)  
Adresa: Dëshmorët e Kombit p.n.

Në bazë të nenit 26 të Ligjit Nr. 04/L-042 për Prokurimin Publik në Republikën e Kosovës, i ndryshuar dhe plotësuar me Ligjin Nr. 04/L-237, Ligjin Nr. 05/L-068 dhe Ligjin Nr. 05/L-092. Autoriteti Kontraktues harton këtë:

## KONTRATË

(PUNË)

### PJESA I E KONTRATËS:

E lidhur në Ferizaj më datën 12.11.2024, në mes të:

**Komuna e Ferizajt, Zyra e Prokurimit** (në vazhdim "Autoriteti Kontraktues"), në njërën anë të cilën e përfaqëson, znj. Arbërie Bektashi – Udhëheqëse e Zyrës së Prokurimit dhe në anën tjetër:

**Grupi i Operatorëve Ekonomik: "ARLINDI" SH.P.K & "Euro Commerc" & "Pro & Co Group" SH.P.K**, me NUI - 811049916 nga Ferizaj, në vazhdim ("Punë kryesi"), të cilën e përfaqëson z. Adem Idrizi, janë pajtuar të lidhin një kontratë publike për punët e shënuara më poshtë,

**TITULLI I KONTRATËS – Zgjerimi dhe rregullimi i parkut Liria – faza finale.**

Numri i Prokurimit: 656-24-4325-5-1-1

### Neni 1 Lënda

1.1 Lënda e kontratës është ekzekutimi i punëve në vijim nga ana e punë kryesit:

**Zgjerimi dhe rregullimi i parkut Liria – faza finale.**

## **Neni 2**

### **Çmimi**

**2.1 Çmimi total i punëve është: 798,969.50 € (Shtatëqind e nëntëdhjetë e tetë mijë e nëntëqind e gjashtëdhjetë e nëntë euro e pesëdhjetë cent).**

2.2 Çmimi në paragrafin 2.1 më sipër duhet të jetë e vetmja pagesë që Autoriteti Kontraktues i ka borxh punë kryesit sipas kontratës.

2.3 Pagesat do të bëhen në pajtim me kushtet e përgjithshme dhe/ose të veçanta të kontratës.

2.4 Pagesa do të bëhet nga buxheti i Drejtorisë së Infrastrukturës.

## **Neni 3**

### **Rendi i përparësisë i dokumenteve të kontratës**

3.1 Kontrata përbëhet nga dokumentet në vijim:

- a) Marrëveshja e kontratës;
- b) Kushtet e Përgjithshme të Kontratës;
- c) Kushtet e Veçanta të Kontratës.

3.2 Dokumentet e ndryshme që e përbëjnë kontratën konsiderohet se shpjegojnë njëra tjetrën dhe në raste të paqartësisë ose divergjencës, ato duhet të lexohen sipas rendit të përparësisë në të cilin janë dhënë më sipër.

## **Neni 4**

### **Komunikimet**

4.1 Të gjitha komunikimet me shkrim që kanë të bëjnë me këtë kontratë ndërmjet autoritetit kontraktues, nga njëra anë dhe punë kryesi nga ana tjetër duhet të cekin titullin e kontratës dhe numrin e saj të identifikimit dhe duhet të dërgohen me postë, faks, e-mail ose të dorëzohen personalisht. Komunikimet për Autoritetin Kontraktues mund të adresohen Autoritetit Kontraktues ose Menaxherit të Projektit i emëruar në Kushtet e Veçanta të Kontratës.

4.2 Nëse personi që dërgon komunikatën kërkon vërtetim të pranimit të saj, ai duhet ta thotë këtë në komunikatën e tij. Sa herë që ka afat të fundit për pranimin e komunikatës me shkrim, dërguesi duhet të kërkojë vërtetim të pranimit të komunikatës së tij. Në të gjitha rastet, dërguesi duhet t'i marrë të gjitha masat e nevojshme për të siguruar pranimin e komunikimit të tij.

4.3 Kudo në kontratë parashikohet për dhënien e ndonjë njoftimi, pëlqimi, miratimi, certifikate, ose vendimi, përveç nëse specifikohet ndryshe në njoftim të tillë, pëlqim, miratim, certifikatë apo vendim do të jetë në formë të shkruar dhe fjalët "njofton", "vërtetojë", "miratoj" ose vendosë "do të interpretohen në përputhje me rrethanat. Ndonjë miratim, pajtim, certifikatë ose vendim i tillë nuk duhet të mbahet apo vonohet pa arsye.

4.4 Kjo kontratë është e përgatitur në gjuhën shqipe në 4 origjinale, tri prej të cilave janë për Autoritetin Kontraktues dhe një origjinale për Punë kryesin.

Për Kontraktuesin:  
 ‘ARLINDI’ SH.P.K & ‘Euro  
 Commerc’ & ‘Pro & Co Group’  
 SH.P.K

Për Autoritetin Kontraktues:  
 Zyra e Prokurimit / Komuna Ferizaj

|             |  |             |   |
|-------------|--|-------------|---|
| Emri:       | z.Adem Idrizi  |             | znj.Arbërie Bekteshi  |
| Pozita:     | Drejtor  | Pozita:     | Udhëheqëse e Zyrës së Prokurimit  |
| Nënshkrimi: |   | Nënshkrimi: |  |
| Data:       | 12.11.2024   | Data:       | 12.11.2024  |
| Vula:       |  | Vula:       |   |

|                  |  |
|------------------|--|
| Emri dhe Mbiemri | z. Agim Aliu   |
| Pozita:          | Kryetar i Komunës  |
| Nënshkrimi:      |  |
| Data:            | 12.11.2024   |
| Vula:            |   |

## PJESA II E KONTRATËS

### KUSHTET E PËRGJITHSHME

#### Neni 1

##### Përkufizimet

1.1 "**Kontratë**"- Do të thotë marrëveshje të lidhur ndërmjet Autoritetit kontraktues dhe Kontraktuesit, siç është shënuar në formularin e kontratës të nënshkruar nga palët, duke përfshirë të gjitha shtojcat për këtë dhe të gjitha dokumentet e inkuorporuar me referencë në të.

1.2 "**Punë**" - Konsiderohen të gjitha ato punë të cilat janë objekt i kontratës dhe të cilat Autoriteti Kontraktues kërkon që të kryhen nga kontraktuesi, qofshin ato ndërtim, restaurim, meremetim apo rrënim ndërtesash, pajisje, struktura inxhinieringu civil, struktura të tjera apo pjesë të tyre.

1.3 "**Kontraktuesi**" - Është operatori ekonomik (apo grupi i operatorëve ekonomik), i caktuar në formularin e kontratës, i cili (të cilët), është palë në kontratë dhe është i obliguar të kryejë punët sipas marrëveshjes dhe i cili do të marrë shumën sipas marrëveshjes me kontratë.

1.4 "**Menaxheri i Projektit**" - Është njeriu i caktuar në kushtet e veçanta të kontratës ( apo cilido njeri kompetent i autorizuar nga Autoriteti Kontraktues), i cili është përgjegjës për mbikëqyrjen e kryerjes së punëve dhe për të gjitha hollësitë duhet t'i raportojë Autoritetit Kontraktues.

1.5 "**Çmimi Kontratës**"- Do të thotë shuma që i paguhet Kontraktuesit sipas marrëveshjes në formularin e kontratës.

1.6 "**Vendi i ndërtimit**" - Do të thotë vendi i caktuar për kryerjen e punëve të kontraktuara.

1.7 "**Pajisjet e kontraktuesit**" - Do të thotë e tërë makineria përfshirë edhe atë për bartjen e pajisjeve dhe mjetet tjera që nevojiten për kryerjen e punëve të kontraktuara që duhet të bëhen sipas kontratës.

1.8 "**Skicat**" - Nënkuptojnë vizatimet, llogaritjet, informatat e siguruar dhe të miratuara nga Autoriteti Kontraktues për kryerjen e punëve të kontraktuara.

1.9 "**KPK**" - Do të thotë Kushtet e Përgjithshme të Kontratës.

1.10 "**KVK**"- Do të thotë Kushtet e Veçanta të Kontratës.

#### Neni 2

##### Gjuha dhe ligji i aplikueshëm

2.1 KVK e saktësojnë cili është ligji që i përcakton të gjitha çështjet që nuk janë të mbuluara në kontratë.

2.2 Kontrata dhe të gjitha komunikimet e shkruara ndërmjet palëve hartohen në gjuhën e specifikuar në KVK.

### **Neni 3**

#### **Transferimi**

3.1 Transferimi do të jetë valid vetëm nëse ka marrëveshje të shkruar përmes të cilës Kontraktuesi e transferon kontratën e vet ose një pjesë të saj te një palë e tretë.

3.2 Kontraktuesi nuk mundet që pa miratim paraprak me shkrim nga Autoriteti Kontraktues, ta transferojë kontratën ose një pjesë të saj, ose ndonjë përfitim apo interes nga ajo, përveç në këto raste:

- a) kur ka ngarkesë për pagesë, në favor të bankierëve të Kontraktuesit, të shumave që duhet të paguen ose që do të bëhen borxh sipas kontratës; ose
- b) në rast të dhënies së të drejtës së Kontraktuesit siguruesve të Kontraktuesit për të kërkuar pagesën nga ndonjë person tjetër i detyruar në rastet kur siguruesit e kanë shkarkuar humbjen ose detyrimin e Kontraktuesit.

3.3 Për qëllimet e nenit 3.2, aprovimi i një transferi nga Autoriteti Kontraktues nuk do ta lirojë Kontraktuesin nga obligimet e veta për pjesën e kontratës që tashmë është realizuar ose për pjesën që nuk është bartur.

3.4 Pranuesit e dispozitave të kontratës duhet të plotësojnë kriteret e përshtatshmërisë që zbatohen për dhënien e kontratës përveç në raste kur transferimi bëhet në bankë apo kompani të sigurimit ose institucion tjetër financiar.

### **Neni 4**

#### **Nën-kontraktimi**

4.1 Nënkontrata është valide vetëm nëse ka marrëveshje të shkruar përmes së cilës Kontraktuesi ia beson realizimin e një pjese të kontratës së tij një pale të tretë.

4.2 Elementet e kontratës që do të nënkontraktohen dhe identiteti i nënkontraktuesve i bëhen të ditura Autoritetit Kontraktues me rastin e dorëzimit të ofertës. Në rast se ndryshimit të nënkontraktuesve gjatë implementimit të kontratës, Kontraktuesi duhet të njoftoj me shkrim Autoritetin Kontraktues. Autoriteti Kontraktues do ta lajmërojë Kontraktuesin për vendimin e vet brenda 30 ditë pune nga marrja e njoftimit, duke i paraqitur arsyet e veta nëse nuk lëshohet autorizimi. Kontraktuesi nuk nënkontraktton pa autorizim me shkrim nga Autoriteti Kontraktues. Të gjithë nënkontraktuesit e propozuar duhet të përmbushin kërkesat e përshtatshmërisë.

4.3 Autoriteti Kontraktues nuk njuh lidhje kontraktore ndërmjet vetes dhe nënkontraktuesve, megjithatë mund të siguroj, ku e konsideron si të nevojshme, pagesat direkte për nënkontraktorët.

4.4 Kontraktuesi është përgjegjës për aktet, gabimet dhe neglizhencën e nënkontraktuesve të vet si dhe të agjentëve ose të punësuarve, në të njëjtën mënyrë si po të ishin akte, gabime ose neglizhencë e Kontraktuesit, agjentëve të tij ose punëtorëve të tij. Aprovimi i nënkontraktimit të

ndonjë pjese të kontratës ose aprovimi i nënkontraktuesit nga ana e Menaxherit të Projektit nuk e liron Kontraktuesin nga obligimet e tij sipas kontratës.

4.5 Nëse nënkontraktuesi ka marrë ndonjë obligim të vazhdueshëm që vazhdon për një periudhë që e tejkalon atë të periudhës së garancisë nën kontratë ndaj Kontraktuesit, përkitazi me furnizimet që i jep nënkontraktuesi, Kontraktuesi duhet që në çfarëdo momenti pas skadimit të periudhës së garancisë, t'i transferojë menjëherë te Autoriteti Kontraktues, me kërkesë dhe shpenzime të Autoritetit Kontraktues, përfitimet e obligimeve të tilla për kohëzgjatjen e garancisë së skaduar.

## **OBLIGIMET E AUTORITETIT KONTRAKTUES**

### **Neni 5**

#### **Dhënia e dokumenteve**

5.1 Nëse është e nevojshme, brenda 30 ditës nga nënshkrimi i kontratës, Autoriteti Kontraktues duhet t'i japë Kontraktuesit, pa pagesë, një kopje të skicave të përgatitura për realizimin e kontratës dhe kopje të specifikimeve dhe dokumenteve tjera të kontratës. Kontraktuesi mund të blejë kopje tjera të këtyre skicave, specifikimeve dhe dokumenteve tjera, në rast se ato janë në dispozicion. Pas lëshimit të certifikatës përfundimtare, Kontraktuesi duhet ti kthen Autoritetit Kontraktues të gjitha skicat, specifikimet dhe dokumentet tjera të kontratës.

5.2 Përveç nëse është e nevojshme për qëllime të kontratës, skicat, specifikimet dhe dokumentet tjera që i jep Autoriteti Kontraktues nuk duhet të përdoren as nuk duhet t't komunikohen një pale të tretë nga Kontraktuesi pa pajtim paraprak të Autoritetit Kontraktues.

5.3 Autoriteti Kontraktues ka autoritetin për t'i lëshuar Kontraktuesit urdhra administrative që inkorporojnë ato dokumente plotësuese dhe udhëzimet që janë të nevojshme për ekzekutim të mirë të kontratës dhe për kompensim dëmi nga ndonjë defekt të saj.

### **Neni 6**

#### **Qasja në vend punishte**

6.1 Autoriteti Kontraktues, në kohën e duhur dhe në përputhje me ecurinë e punimeve, do ti jap qasje dhe akses Kontraktuesit në vend punishte, në përputhje me programin e zbatimit të detyrave të përcaktuara në këto Kushte të Përgjithshme.

6.2 Kontraktuesi, gjatë shfrytëzimit, duhet të mirëmbajë çdo objekt të vendosur në dispozicion të tij në gjendje të mirë, dhe duhet nëse kërkohet nga Autoriteti Kontraktues, ti kthej ato në gjengjen e tyre origjinale pas përfundimit të kontratës.

6.3 Kontraktuesi nuk do të ketë të drejtë të ndonjë pagese për përmirsimet që rezultojnë nga puna e kryer me iniciativën e tij.

## Neni 7

### Ndihma lidhur me rregulloret vendore

7.1 Kontraktuesi mund të kërkojë ndihmën e Autoritetit Kontraktues për marrjen e kopjeve të ligjeve, rregulloreve dhe informatve mbi zakonet, urdhëratë apo ligjet anësore të Republikës së Kosovës të cilat mund të ndikojnë te Kontraktuesit me shpenzime të Kontraktuesit.

7.2 Në bazë të dispozitave të ligjeve dhe rregulloreve mbi punën, Autoriteti Kontraktues do të bëjë të gjitha përpjekjet e nevojshme për të lehtësuar prokurimin nga Kontraktuesi për të gjitha vizat dhe lejet e nevojshme, duke përfshirë lejen e punës dhe lejet e qëndrimit, për personelin, shërbimet e të cilëve Kontraktuesi dhe Autoriteti Kontraktues i konsideron të nevojshme, si dhe lejet e qëndrimit për familjet e tyre.

## OBLIGIMET E KONTRAKTUESIT

### Neni 8

#### Obligimet e Kontraktuesit

8.1 Kontraktuesi duhet të veprojë sipas urdhrave administrative që i jep Autoriteti Kontraktues. Nëse Kontraktuesi konsideron se kërkesa e një urdhri administrativ shkon përtej fushëveprimit të kontratës, ai duke iu ekspozuar dënimit për shkelje të kontratës, do ta njoftojë Autoritetin Kontraktues për këtë duke i paraqitur arsyet e tij brenda 30 ditës pas pranimit të urdhrin. Ekzekutimi i urdhrin administrativ nuk do të pezullohet për shkak të këtij njoftimi.

8.2 Kontraktuesi duhet t'i respektojë dhe të veprojë sipas të gjitha ligjeve dhe rregulloreve në fuqi në Republikën e Kosovës dhe do të sigurojë që personeli i tij, të afërmit e tyre dhe punëtorët vendorë të tij gjithashtu t'i respektojnë dhe të veprojnë sipas këtyre ligjeve dhe rregulloreve.

8.3 Kontraktuesi duhet t'i trajtojë të gjitha dokumentet dhe informatat e marra lidhur me kontratës si private dhe konfidenciale. Përveç në rastet kur kjo është e nevojshme për qëllime të ekzekutimit të kontratës, ai nuk do të publikojë ose shpalosë asnjë detaj të kontratës pa pajtim paraprak me shkrim nga Autoriteti Kontraktues.

8.4 Nëse Kontraktuesi është grup, përbërja e grupit do të ndryshohet pa pëlqim paraprak me shkrim të Autoritetit Kontraktues.

8.5 Kontraktuesi do të siguroj se punët do të fillojnë dhe përfundojnë brenda afatit të caktuar rënë dakord në programin e bërë sipas Nenit 12.

8.6 Kontraktuesi do të siguroj që të gjitha punët që ai/ajo do të bëjë, si dhe riparimin e defekteve gjatë realizimit të punimeve do të bëhen në kohë dhe në përputhje me standardet, praktikat, metodat dhe procedurat ekzistuese dhe për më tepër me shkallën e aftësisë dhe zellit, e cila do t'i pritë nga një kontraktues i aftë dhe me përvojë që ka ndërmarr punë të ngjashme.

8.7 Kontraktuesi do të siguroj për cilësinë e punës dhe për cilësinë e materialeve dhe cilësisë profesionale të punonjësve që janë përdorur për realizimin e punëve të kontraktuara.

8.8 Kontraktuesi duhet të siguroj zonën e ndërtimit menjëherë pas fillimit të punës për arsyet e mëposhtme:

- a) në qoftë se për kryerjen e punëve pajisjet e rënda di: eskavatorë të llojeve të ndryshme, vînça, kamionë të llojeve të ndryshme, skela të larta etj do të përdoren dhe
- b) në mënyrë që t1% mos dëmtojë kalimtarët e rastit, objektet përreth, trafikun etj.

8.9 Kontraktuesi do të jetë përgjegjës për sigurinë e të gjitha aktiviteteve në vend punim.

### **Neni 9**

#### **Personeli**

9.1 Kontraktuesi duhet të punësoj personel kyç dhe të përdor pajisje të identifikuar në tender e tij, për të kryer punë ose personel tjetër dhe pajisje të aprovuara nga menaxheri i projektit. Menaxheri i Projektit do të aprovoj çdo zëvendësim të propozuar të personelit kyç dhe pajisjeve vetëm nëse kualifikimet e tyre përkatëse, ose karakteristikat janë në thelb të barabarta ose më të mirë se ato të propozuara gjatë tenderit.

### **Neni 10**

#### **Siguria e ekzekutimit**

10.1 Kontraktuesi do të, jo më vonë se dita e nënshkrimit të kontratës, furnizoj Autoritetin Kontraktues me siguri për ekzekutim të plotë dhe të mirë të kontratës. Shuma e sigurisë do të saktësohet në KVK. Siguria e ekzekutimit do të ndalet nga pagesa e Autoritetit kontraktues për çfarëdo humbjeje që është pasojë e mosekzekutimit të plotë dhe të duhur të obligimeve kontraktore nga ana e Kontraktuesit.

10.2 Sigurimi do të vazhdoj të mbetet i vlefshëm 30 ditë pas lëshimit të Certifikatës së Pranimit të Përkohshëm.

10.3 Siguria e ekzekutimit të kontratës do të jetë në formën e dhënë në pjesën IV të kontratës.

### **Neni 11**

#### **Përgjegjësia dhe Sigurimi i Kontraktuesit**

11.1 Nga data e fillimit e deri sa të lëshohet Certifikata e Korrigjimit të Defekteve, rreziqet e lëndimeve personale, vdekja, dhe humbja ose dëmtimi i pronës (përfshirë, pa kufizim, Punët, Impiantet, Materialet, dhe Pajisjet) janë rreziqet e Kontraktuesit dhe pronës së afërt.

11.2 Kontraktuesi duhet të siguroj një sigurim nga dita fillimit të punimeve deri në fund të periudhës garantuese të defekteve në shumat e përcaktuara në KVK për ngjarjet e mëposhtme të cilat janë për shkak të rreziqeve të Kontraktuesit:

- (a) humbje ose dëmtim i Punëve, Impianteve dhe Materialeve;
- (b) humbje ose dëmtim i Pajisjeve;



- (c) humbje ose dëmtim i pronës (përveç Punëve, Impianteve, Materialeve dhe Pajisjeve) në lidhje me Kontratën; dhe
- (d) dëmtim ose vdekje e personelit të tij.

11.3 Kontraktuesi brenda 15 ditëve pas nënshkrimit të kontratës duhet t'i dërgojë Autoritetit Kontraktues policën dhe certifikatën për sigurim që ka për qëllim kompensimin e nevojshëm për të siguruar humbjen apo dëmet e pësuar.

11.4 Në qoftë se kontraktuesi nuk ofron një sigurim të tillë atëherë kontrata do të konsiderohet e anuluar dhe kontraktuesi do të përjashtohet nga pjesëmarrja në aktivitetet e prokurimit për jo më pak se një vit.

11.5 Në qoftë se ekzistojnë arsye të mjaftueshme dhe bindëse për zgjatjen e afatit të ofrimit të certifikatës mbi sigurim, Autoriteti Kontraktues mund të zgjasë afatin e caktuar për dorëzimin e certifikatës mbi sigurimin ose të eliminojë sigurimin dhe të zbresë çmimin e shpërblimit nga fitimi i kontraktuesit.

## **Neni 12**

### **Programi**

12.1 Brenda kohës se specifikuar në KVK, kontraktuesi do t'i dorëzojë Menaxherit të Projektit një program për miratim. Programi do të përmbajë së paku me se vijon: mënyrën se si Kontraktuesi propozon ekzekutimin e punëve, afatin kohor që kërkohet për dorëzim dhe miratim të vizatimeve, metodat e përgjithshme që do të zbatohen, dhe afatin kohor për secilin aktivitet të specifikuar.

12.2 Nëse menaxheri i projektit për më tepër kërkon modifikime në programin e punëve në kuadër të punëve të kontraktuara, kontraktuesi duhet ta rishikojë edhe njëherë programin dhe t'ia kthejë prapë Menaxherit të projektit. Kontraktuesi do të azhurnojë Programin në intervale jo më shumë se periudha e përcaktuar në KVK.

12.3 Për çdo pakënaqësi apo mosmarrëveshje në lidhje me modifikimin e programit, kontraktuesi do të sigurojë argument me shkrim Menaxherit të Projektit.

12.4 Paraqitja e programit të tillë, duke përfshirë çdo shtesë nga menaxheri i projektit nuk do të zvogëlojë ose të rrisë detyrimet e kontraktuesit sipas punëve të kontraktuara, si dhe çdo modifikim të përfshirë në programin e punimeve nuk do të rezultojë në ndonjë pagesë shtesë për kontraktuesin, nëse kjo ka ndodhur si pasojë e neglizhencës së kontraktuesit gjatë përpilimit të programit.

## **Neni 13**

### **Siguria në vend-punishte**

13.1 Kontraktuesi do të ketë të drejtën të ndalojë qasjen në vend-punishte për çdo person i cili nuk është i përfshirë në zbatimin e kontratës, me përjashtim të personave të autorizuar nga Autoriteti Kontraktues.

13.2 Kontraktuesi do të sigurojë sigurinë në vend-punishte gjatë gjithë periudhës së ekzekutimit dhe do të jetë përgjegjës për të marrë hapat e nevojshëm, në interes të punonjësve të tij, agjentëve të Autoritetit Kontraktues dhe palëve të treta, për të parandaluar çdo humbje ose aksident i cili mund të rezultojë nga kryerja e punëve.

13.3 Kontraktuesi do të marrë të gjitha hapat e domosdoshme, për përgjegjësinë e tij dhe me shpenzimet e tij, për të siguruar që strukturat dhe instalimet ekzistuese mbrohen, ruhen dhe mirëmbahen. Ai do të jetë përgjegjës për sigurimin, me shpenzimet e tij, ndriçimin, sigurinë, skermën dhe pajisjet e sigurisë të cilat janë të nevojshme për zbatimin e duhur të detyrave ose që me arsye mund të kërkohen nga Autoriteti Kontraktues

#### **Neni 14**

##### **Ndërhyrja me trafikun**

14.1 Kontraktuesi do të sigurojë që punimet dhe instalimet nuk shkaktojnë dëme, ose pengojnë trafikun në, lidhjet e komunikimit të tilla si rrugët, hekurudhat, rruge ujore dhe aeroporte. Ai, në veçanti, do të marrë parasysh kufizimet në peshë kur zgjedh rrugët dhe automjetet.

14.2 Çdo masë të veçantë të cilën Kontraktuesi e konsideron të nevojshme, ose është kërkuar nga Autoriteti Kontraktues me qëllim të mbrojtjes apo për të përforcuar pjesët e rrugëve, urave, do të bartet në shpenzime të Kontraktuesit, pa marrë parasysh se ato kryhen nuk ato kryhen nga Kontraktuesi. Kontraktuesi duhet të njoftojë Autoritetin kontraktues për çfarëdo masa të veçanta që ai synon të ndërmarrë para se kryej ato. Riparimet e dëmit të shkaktuara në rrugë, ura nga transporti i materialeve apo pajisjeve do të jetë në shpenzime të Kontraktuesit.

#### **Neni 15**

##### **Tatimi**

15.1 Kontraktuesi është përgjegjës për të gjitha tatimet dhe detyrimet doganore në përputhje me Ligjin e Republikës së Kosovës.

15.2 Të gjitha tatimet dhe detyrimet tjera doganore konsiderohet se janë përfshirë në çmimin e kontraktuar.

15.3 Menaxheri i Projektit do të harmonizojë çmimin e kontraktuar nëse konstaton se ka ngritje të tatimeve dhe detyrimeve doganore brenda datës prej 28 ditësh para dorëzimit të tenderit dhe datës së fundit të vërtetimit të përfundimit të punëve.

15.4 Menaxheri i Projektit nuk do të lejojë ndryshimin e çmimit të kontraktuar për shkak të ngritjes së tatimeve dhe/ose ngritjes së detyrimeve doganore në qoftë se kjo ka ndodhur gjatë kohës sa ka qenë në vonesë kontraktuesi.

#### **Neni 16**

##### **Kostoja e Riparimeve**

16.1 Humbja ose dëmtimi i Punëve ose Materialeve që do të përfshihen në Punët në mes të Datës së fillimit dhe në fund të periudhës së Korrigjimit të Defekteve do të rregullohet nga Kontraktuesi në koston e Kontraktuesit nëse humbja ose dëmtimi lind nga aktet ose mosveprimet e Kontraktuesit.

#### **FILLIMI DHE VONESAT**

#### **Neni 17**

##### **Fillimi i punëve**

17.1 Kontraktuesi do të filloj punët brenda afatit kohor të specifikuar në KVK.

17.2 Kontraktuesi do të ndërtoj dhe instaloj Punët në pajtim me Specifikimet dhe Vizatimet dhe Punët do të kryhen në pajtim me Programin e dorëzuar nga Kontraktuesi, i përditësuar me miratimin e Menaxherit të Projektit, dhe do të plotësoj ato brenda afatit kohor të specifikuar në KVK.

## **Neni 18**

### **Zgjatja e periudhës së ekzekutimit**

18.1 Kontraktuesi mund të kërkojë zgjatje të periudhës së ekzekutimit nëse realizimi i kontratës së tij vonohet, ose pritet se do të vonohet, për ndonjërin nga këto arsye:

- a) Autoriteti kontraktues ka dështuar t'i plotësojë obligimet e veta sipas kontratës;
- b) Forca madhore të përkufizuara si në Nenin 38;

18.2 Brenda 15 ditësh pasi ka kuptuar se mund të ketë vonesë, Kontraktuesi duhet ta lajmërojë Autoritetin Kontraktues se ka për qëllim të bëjë kërkesë për zgjatje të periudhës së realizimit për të cilën ai konsideron se ka të drejtë dhe, përveç nëse ka ndonjë marrëveshje tjetër ndërmjet Kontraktuesit dhe Autoritetit Kontraktues, brenda 30 ditësh i jep Autoritetit Kontraktues të dhëna gjithëpërfshirëse ashtu që të mund të kontrollohet kërkesa.

18.3 Brenda 30 ditësh pas pranimit të detajeve sipas Nenit 18.2 Autoriteti Kontraktues do ti lejojë me shkrim Kontraktuesit këtë zgjatje të periudhës së realizimit nëse mund të arsyetohet, ose në mënyrë prospective ose retrospective, ose ta informojë Kontraktuesin që nuk i është dhënë e drejta për zgjatje të periudhës.

## **Neni 19**

### **Dëmet e likuiduara**

19.1 Kontraktuesi do të paguaj dëmet e likuiduara Autoritetit Kontraktues në normën ditore të cekur në KVK për çdo ditë që Data e Përfundimit është me vonë se Data e Kërkuar e Përfundimit. Shuma totale e dëmeve të likuiduara nuk duhet të tejkaloj shumën e përcaktuar në KVK. Autoriteti Kontraktues mund të zbres dëmet e likuiduara nga pagesat për shkak të Kontraktuesit. Pagesa e dëmeve të likuiduara nuk do të ndikoj në detyrimet e Kontraktuesit.

19.2 Nëse Autoriteti Kontraktues ka fituar të drejtën e vlerës maksimale në bazë të nenit 19.1 ai mundet, pasi ta njoftojë Kontraktuesin:

- (a) konfiskojë garancinë e realizimit; dhe / ose
- (b) të ndërpresë kontratën; dhe
- (c) të hyjë në një kontratë me një palë të tretë në koston e Kontraktuesit për ofrimin e bilancit të punimeve.

## **MATERIALET DHE MJESHTËRITË**

## **Neni 20**

### **Regjistri i punës**

20.1 Një regjistër i punës do të, përveç kur parashikohet ndryshe nga KVK, mbahen në vendpunishte nga ana e Kontraktuesit, i cili do të mbaje të paktën informacionin e mëposhtëm:

kushtet e motit, ndërprerjet e punës që detyrohen nga moti me shi, orët e punës, numrin dhe llojin e punëtorëve të punësuar në vend-punishte, materialet e furnizuara, pajisjet në përdorim, pajisjet jo në gjendje pune, testet e kryera në vend, mostrat e dërguara, rrethanat e paparashikuara si dhe urdhrat dhëne Kontraktuesit;

deklaratat e hollësishme të të gjitha elementeve sasiore dhe cilësore të punës së bërë dhe furnizimet e dorëzuara dhe të përdorura, të afta për tu kontrolluar në vend-punishte dhe të rëndësishme në llogaritjen e pagesave që duhet bërë Kontraktuesit.

20.2 Shënimet e bëra në regjistrin e punës, si pune në progres, duhet të nënshkruhen nga Autoriteti Kontraktues dhe të bashkë-nënshkruhen nga Kontraktuesi ose përfaqësuesi i tij. Nëse Kontraktuesi refuzon, ai do të komunikojë pikëpamjet e tij ndaj Autoritetit Kontraktues në afat prej 15 ditësh pas datës në të cilën janë regjistruar të dhënat apo deklaratat kundërshtuese. Nëse Kontraktuesi dështon që të nënshkruajë ose të paraqesë pikëpamjet e tij brenda periudhës së lejuar, do të konsiderohet se Kontraktuesi pajtohet me shënimet e paraqitura në regjistër. Kontraktuesi mund të shqyrtojë regjistrin e punës në çdo kohë dhe mund, pa hequr dokumentin, të bëjë ose të marrë një kopje të shënimeve të cilat ai i konsideron të nevojshme për informacionin e tij.

20.3 Sipas kërkesës, Kontraktuesi do ta sigurojë Autoritetin Kontraktues me informacionin e duhur për të mbajtur regjistrin e punës në mënyrën e duhur.

## **Neni 21**

### **Origjina dhe cilësia e punimeve dhe materialeve**

21.1 Punët, komponentët dhe materialet do të jenë në përputhje me specifikimet, vizatimet, sondazhet, modelet, mostrat, strukturat dhe kërkesat tjera në kontratë dhe do të mbahen në dispozicion të Autoritetit kontraktues për qëllime identifikimi gjatë gjithë periudhës së realizimit.

21.2 Të gjitha pranimet teknike preliminare do të jenë objekt i një kërkesë të dërguar nga Kontraktuesi tek Autoriteti Kontraktues. Kërkesa duhet të referohet numrit të kontratës, numrin e Lotit dhe vendin ku do të zhvillohet pranimi i tillë, sipas rastit. Komponentët dhe materialet e specifikuar në kërkesë duhet të certifikohen nga autoriteti kontraktues se plotësojnë kërkesat për këtë pranim para se të inkorporohen në pune.

21.3 Edhe nëse janë pranuar teknikisht materialet apo artikujt që do të përfshihen në pune ose në prodhimin e komponentëve, ato mund të refuzohen dhe duhet të zëvendësohen menjëherë nga Kontraktuesi nëse ndonjë kontrollim tjetër zbulon defekte ose gabime. Kontraktuesit mund t'i jepet mundësia t'i riparojë dhe t'i përmirësojë materialet dhe artikujt që janë refuzuar, por këto materiale dhe artikujt do të pranohen për inkorporim në pune vetëm nëse janë riparuar.

## **Neni 22**

### **Inspektimi dhe testimi**

22.1 Autoriteti Kontraktues do të emërojë "*Menaxherin e Projektit*", të cekur në KVK, i cili do të jetë përgjegjës për mbikëqyrjen e ekzekutimit të punëve gjatë tërë kohës, duke filluar që nga dita e parë e fillimit të punëve e deri në skadimin e periudhës garantuese të defekteve dhe për raportim tek Autoriteti Kontraktues.

22.2 Qëllimi i mbikëqyrjes është të kontrollojë cilësinë e punëve dhe cilësinë e materialeve të përdorura në pajtim me specifikimet teknike të rëna dakord.

22.3 Kontraktuesi do të sigurojë që komponentët dhe materialet të dorëzohen në kohë në vend për të lejuar autoritetit kontraktues që të vazhdojë me pranimin e komponentëve dhe materialeve. Kontraktuesi konsiderohet se ka vlerësuar plotësisht vështirësitë që mund t'i hasë në këtë aspekt, dhe nuk do të lejohet që të paraqesë ndonjë arsye për vonesë në përmbushjen e detyrave.

22.4 Autoriteti kontraktues do të ketë të drejtë, ose nga vetë ose agjentit e tij, që të inspektojë, kontrollojë, masë dhe testojë komponentët, materialet, dhe mjeshtërinë, dhe të kontrollojë progresin e përgatitjes, fabrikimit apo prodhimit të çfarëdo artikulli që përgatitet, fabrikohet ose prodhohet për ofrimin e sipas kontratës, në mënyrë që të përcaktojë nëse komponentët, materialet dhe mjeshtëria kanë cilësinë dhe sasinë e kërkuar. Kjo do të bëhet në vendin e prodhimit, fabrikimit, përgatitjes ose në vend-punishte ose në ndonjë vend tjetër, siç mund të specifikohet në kontratë.

22.5 Nëse komponentët dhe materialet i kanë kaluar testet, Autoriteti kontraktues do ta njoftojë Kontraktuesin ose do të miratojë certifikimin e procedurës lidhur me këtë.

22.6 Nëse Autoriteti Kontraktues dhe Kontraktuesi nuk pajtohen për rezultatet e testit, secili do të japë një deklaratë për pikëpamjet e tij ndaj tjetrit brenda 15 ditëve pas ngritjes së mosmarrëveshjes së tillë. Autoriteti kontraktues ose Kontraktuesi mund të kërkojnë që këto teste të përsëriten në të njëjtat kushte dhe rrethana, ose nëse ndonjëra palë kërkon, nga një ekspert që zgjidhet me pëlqimin e përbashkët. Të gjitha raportet e testimit do t'i dorëzohen autoritetit kontraktues i cili do t'i komunikojë rezultatet e këtyre testeve pa vonesë të Kontraktuesit. Rezultatet e ri-testimit do të jenë përfundimtare. Kostoja e ri-testimit do të bartet nga pala pikëpamja e të cilit dëshmohet se është gabim nga ri-testimit.

## **Neni 23**

### **Paralajmërim i hershëm**

23.1 Kontraktuesi pa humbur kohë do të informojë Menaxherin e Projektit, në qoftë se vëren ndonjë gabim apo lëshim në skica (vizatime) apo edhe në specifikim gjatë kryerjes së punëve duke ia tërhequr vërejtjen se ato mund të ndikojnë me vone në kualitetin e punëve.

23.2 Nëse Menaxheri i Projektit vëren ekzistimin e disa gabimeve apo lëshimeve, qofshin ato në skica apo në specifikim teknik, ai/ajo do t'i evitojë menjëherë dhe do t'i konsideroj pasojat.

23.3 Nëse palët në kontratë vlerësojnë se ndërrimet substanciale të punëve janë bere të nevojshme për shkak të gabimeve të tilla ose të përjashtimeve të cilat substancialisht ndikojnë në çmimin e kontratës, atëherë Menaxheri i Projektit në bashkëpunim me autoritetin kontraktues do të korrigjojë dhe kompensojë situatën sipas Ligjit të Prokurimit Publik.

## **PAGESAT**

### **Neni 24**

#### **Pagesa**

24.1 Pagesat do të bëhen në Euro.

24.2 Pagesat do të rregullohen për zbritje për pagesat paradhënie dhe të mbajtjes. Autoriteti Kontraktues duhet të paguaj Kontraktuesit shumën e certifikuar nga Menaxheri i Projektit brenda 30 ditëve nga data e çdo certifikate. Nëse Autoriteti Kontraktues bën një pagesë me vonesë, Kontraktuesit do ti paguhet interes për pagesë me vonesë në pagesën e ardhshme. Interesi do të llogaritet nga data në të cilën pagesa duhet të ishte bërë, deri në datën kur pagesa është bërë me vonesë, e rregulluar sipas bankave vendase për kredi në sektorin e ndërtimit.

24.3 Artikujt e Punëve për të cilat nuk është dhënë normë apo çmim nuk do të paguhen nga Autoriteti Kontraktues dhe do të konsiderohen të mbuluara nga normat dhe çmimet tjera në Kontratë.

24.4 Pagesat që duhet të bëhen sipas faturës së lëshuar nga Kontraktuesi do të bëhen në llogarinë bankare të dhënë në Pjesën V, Identifikimi Financiar, i kësaj kontrate që e plotëson Kontraktuesi. I njëjti formular, që i bashkëngjitet kërkesës për pagesë, duhet të përdoret për t'i raportuar ndryshimet në llogarinë bankare.

### **Neni 25**

#### **Paramasa dhe Paralogaria**

25.1 Paramasa dhe paralogaria duhet të përmbajnë pajisje për ndërtim, instalim, testim, dhe punën e komisioneve që duhet të kryhet nga ana e Kontraktuesit. Paramasa dhe paralogaria përdoret për të llogaritur çmimin e kontratës. Kontraktuesi do të paguhet për sasinë e punës së kryer në normën e Paramasës dhe Paralogarisë për çdo artikull.

25.2 Në rast të kontratës paushallë, Përshkrimi i Aktivitetit duhet të përmbaj aktivitetet me çmim për punët e kryera nga ana e Kontraktuesit. Përshkrimi i Aktivitetit përdoret për monitorim dhe kontroll të kryerjes së aktiviteteve në bazë të të cilave Kontraktuesi do të paguhet. Nëse pagesa për Materiale në vend punim do të bëhet veç e veç, Kontraktuesi do të tregoj shpërndarjen e Materialeve në vend punim veçmas në Përshkrimin e Aktivitetit.

### **Neni 26**

#### **Parapagimi**

26.1 Autoriteti Kontraktues do të bëjë pagesë paradhënie Kontraktuesit të shumave të përcaktuara në KVK nga data e caktuar në KVK kundër dispozitës nga Kontraktuesi i një Garancioni të Pakushtëzuar Bankar në një formë të pranueshme për Autoritetin Kontraktues në sasi dhe valutë të barabartë me parapagim. Garancia do të mbetet në fuqi deri sa të bëhet pagesa e parë, por shuma e garancisë duhet të reduktohet në mënyrë progresive nga shuma që paguhet nga Kontraktuesi. Interesi nuk do të paguhet për parapagim.

26.2 Kontraktuesi do të përdorin parapagimin vetëm për të paguar Pajisjet, materialet dhe shpenzimet e tjera të nevojshme posaçërisht për kryerjen e punëve. Kontraktuesi duhet të dëshmoj se pagesa paradhënie është përdorur në këtë mënyrë me furnizim të kopjeve të faturave ose dokumenteve të tjera për Menaxherin e Projektit.

26.3 Parapagim do të paguhet duke zbritur shuma proporcionale nga pagesat përndryshe për shkak të Kontraktuesit, pas orarit të përqindjeve të përfunduar të Punëve në bazë të pagesës.

#### **Neni 27**

##### **Mbajtja e Parasë**

27.1 Shuma, e specifikuar në KVK, do të ndalet nga çdo pagesë e Kontraktuesit deri në përfundim e tërë të Punëve. Kjo shume ne asnjë rast nuk do të tejkaloj 10% e vlerës totale të kontratës origjinale. Kontraktuesi mund të zëvendësoj paratë e mbajtura me garancion bankar “me kërkesë”.

27.2 Shuma e mbajtur ose garancia e mbajtjes do të paguhet brenda 30 ditësh nga dita e lëshimit të deklaratës së llogarisë përfundimtare të referuar në Nenin 29.

#### **Neni 28**

##### **Vërtetimet e pagesës**

28.1 Kontraktuesi do t'i dorëzojë Menaxherit të projektit raportet mujore të çmimeve të vlerësuara të punëve të përfunduara me minus shumën kumulative të vërtetuar më parë.

28.2 Menaxheri i Projektit do ta kontrollojë punën e kryer të kontraktuesit për të vërtetuar cilësinë e punës dhe vërteton shumën që duhet t'i paguhet kontraktuesit.

28.3 Vlera e punës së kryer do të përcaktohet nga Menaxheri i Projektit.

28.4 Vlera e punës së përfunduar përfshin:

- a) Në rastin e Kontratës së Paramasës dhe Paralogarisë, vlerën e sasisë së punës në Paramasë dhe Paralogari që është përfunduar; ose
- b) Në rast të kontratës paushallë, vlera e punës së ekzekutuar do të përbëjë vlerën e aktiviteteve të përfunduara në Përshkrimin e Aktivitetit.

28.5 Vlera e punës së përfunduar përfshin vlerësimin e ndryshimeve dhe shkaqeve për kompensim.

#### **Neni 29**

##### **Llogaritja përfundimtare**

29.1 Kontraktuesi jo më vonë se 90 ditë pas lëshimit të certifikatës përfundimtare të pranimit, do të dorëzojë tek Menaxheri i Projektit një draft të deklaratës së llogarisë përfundimtare me dokumentet mbështetëse që tregojnë në detaje vlerën e punës së bërë në përputhje me kontratën, së bashku me të gjitha shumat e mëtejshme të cilën Kontraktuesi konsideron se duhet paguar sipas kontratës, në mënyrë që Menaxheri i Projektit të përgatis deklaratën e llogarisë përfundimtare.

29.2 Brenda 30 ditëve pas pranimit të draft-deklaratës së llogarisë përfundimtare dhe të gjithë informacionit të kërkuar në mënyrë të arsyeshme për verifikimin e saj, Menaxheri i Projektit do të përgatisë deklaratën e llogarisë përfundimtare, e cila përcakton:

- a) Shumen e cila sipas opinionit të tij duhet ti paguhet sipas kontratës; dhe
- b) pas evidentimit të shumave të paguara paraprakisht nga Autoriteti Kontraktues dhe i të gjitha shumave të cilat i takojnë Autoritetit Kontraktues sipas kontratës, bilanci, nëse ka, nga Autoriteti Kontraktues tek Kontraktuesi, ose nga Kontraktuesi tek Autoriteti Kontraktues, siç mund të jete rasti.

29.3 Menaxheri i Projektit do të lëshojë te autoriteti kontraktues ose te përfaqësuesi i tij i autorizuar, dhe te Kontraktuesi, deklaratën e llogarisë përfundimtare që paraqet shumën përfundimtare për të cilën duhet paguar Kontraktuesi në bazë të kontratës. Autoriteti kontraktues ose përfaqësuesi i tij i autorizuar dhe Kontraktuesi duhet të nënshkruajnë deklaratën e llogarisë përfundimtare, si një njohje e vlerës së plotë dhe përfundimtar të punës së realizuar sipas kontratës dhe menjëherë do të dorëzojë një kopje të nënshkruar të Menaxherin e Projektit.

### **Neni 30**

#### **Shkaqet për kompensim**

30.1 Shkaqet për kompensim konsiderohen ngjarjet si në vijim:

- (a) Autoriteti Kontraktues nuk lejon qasje në një pjesë të vend ndërtimit data e posedimit e specifikuar në KVK.
- (b) Menaxheri i Projektit urdhëron shtyrje pa dhënë llogari për këtë, ose vonohet apo nuk i jep skicat (vizatimet, specifikacionet) apo udhëzimet e duhura për kryerjen e punëve të kontraktuara në afatin e caktuar si në kontratë.
- (c) Menaxheri i Projektit urdhëron kontraktuesin që t'i zbulojë ose kryejë testet në punën përfundimtare, e cila mandej zbulohet se nuk ka pasur defekt.
- (d) Kontraktuesit tjerë, autoritetet publike, shërbimet komunale ose Autoriteti Kontraktues shkaktojnë vonesë apo shpenzime shtesë për Kontraktuesin.
- (e) Parapagimi vonohet.
- (f) Menaxheri i Projektit pa arsye të justifikuar vonohet në lëshimin e vërtetimit për përmbushje të kontratës.
- (g) Kontraktuesi has në pengesa për kryerjen e aktiviteteve të punëve të kontraktuara të cilat pengesa nuk janë për shkak të joprofesionalizmit të Kontraktuesit.

30.2 Nëse një ngjarje e tillë ndodh, atëherë Çmimi i Kontratës do të rregullohet po ashtu.

## **PRANIMI DHE PËRGJEGJËSIA MBI DEFJEKTET**

### **Neni 31**

#### **Parimet e përgjithshme**

31.1 Verifikimi i punëve nga Autoriteti Kontraktues me qëllim të pranimit të përkohshëm ose final do të bëhet në prani të Kontraktuesit. Mungesa e kontraktuesit nuk do të jetë pengesë për verifikimin me kusht që Kontraktuesi të jete informuar prej të paktën 30 ditëve para datës së verifikimit.

### **Neni 32**

#### **Testet për përfundim**

32.1 Punët nuk do të pranohen deri sa të jene kryer verifikimet dhe testet e caktuara në shpenzime të Kontraktuesit. Kontraktuesi duhet të njoftojë Autoritetin Kontraktues për datën në të cilën verifikimi dhe testet të tilla mund të fillojnë.

32.2 Punët të cilat nuk plotësojnë kushtet e kontratës, duhet, nëse kërkohet, të shkatërrohen dhe rindërtohen nga kontraktuesi ose të riparohen, sipas kërkesës së Autoritetit Kontraktues, përndryshe kjo do të bëhet pas njoftimit të duhur në shpenzime të Kontraktuesit, me urdhër të Autoritetit Kontraktues.



### **Neni 33**

#### **Pranimi i përkohshëm**

33.1 Punimet do të merren përsipër nga Autoriteti kontraktues kur të kenë kaluar në mënyrë të kënaqshme testet për pranim dhe të jete lëshuar, ose konsiderohet të jete lëshuar, një certifikatë e pranimit të përkohshëm.

33.2 Kontraktuesi mund të aplikojë, duke njoftuar Autoritetin Kontraktues, për një certifikatë të pranimit të përkohshëm jo më herët se 15 ditë para se punët, sipas mendimit të Kontraktuesit, të jene të gatshme për pranim të përkohshëm. Autoriteti kontraktues brenda 30 ditësh pas pranimit të aplikacionit të Kontraktuesit ose:

- a) t'i lëshojë kontraktuesit certifikatën e pranimit të përkohshëm me një kopje për Autoritetin kontraktues duke thënë, nëse kjo është e përshtatshme, rezervat e tij, dhe përveç tjerash, edhe datën në të cilën sipas mendimit të tij janë përfunduar punët në pajtim me kontratën dhe janë të gatshme për pranim të përkohshëm; ose
- b) të refuzojë aplikacionin, duke i dhënë arsyet e tij dhe duke specifikuar veprimin të cilin, sipas mendimit të tij i kërkon nga Kontraktuesi për ta lëshuar certifikatën.

33.3 Nëse autoriteti kontraktues nuk arrin ose të lëshojë certifikatën e pranimit të përkohshëm ose të refuzojë furnizimet brenda një periudhe prej 30 ditësh, ai do të konsiderohet se ka lëshuar certifikatën në ditën e fundit të asaj periudhe.

33.4 Pas pranimit të përkohshëm të punëve, Kontraktuesi i çmonton dhe i heq strukturat e përkohshme dhe materialet që nuk kërkohen më për përdorim përkitazi me realizimin e kontratës. Ai gjithashtu do të heqë ndonjë mbeturinë apo pengesë dhe do të bëjë ndonjë ndryshim të gjendjes së vendit të pranimit siç kërkohen në kontratë.

### **Neni 34**

#### **Përgjegjësia mbi Defektet**

34.1 Kontraktuesi do të jetë përgjegjës për mënjanimin e defekteve, ose dëmeve, në ndonjë pjesë të punëve të cilat mund të shfaqen apo shfaqen gjatë periudhës së defekteve dhe të cilat lindin nga ose:

- a) përdorimin i impiantit ose materialeve të dëmtuara ose mjeshtëria ose dizajni i gabueshme i Kontraktuesit; dhe / ose
- b) çdo veprim apo mosveprim i Kontraktuesit gjatë periudhës së defekteve.

34.2 Kontraktuesi me shpenzime të veta do ta përmirësojë defektin ose dëmin sa më shpejt të jetë e mundur. Periudha mbi përgjegjësinë e defekteve për të gjitha zëvendësimet ose rinovimet do të fillojë nga data kur zëvendësimi ose rinovimi është bërë për kënaqësinë e mbikëqyrësit. Nëse kontrata mundëson pranim të pjesshëm, periudha e defekteve do të vazhdohet vetëm për atë pjesë të punimeve e cila është ndikuar nga ndërrimi apo rinovim.

34.3 Nëse shfaqet ndonjë defekt ose ndodh ndonjë dëm gjatë periudhës së përmendur, autoriteti kontraktues ose menaxheri i projektit do ta njoftojnë Kontraktuesin. Nëse Kontraktuesi nuk arrin të korrigjoj një defekt ose një dëm brenda afatit kohor të përcaktuar në njoftim, autoriteti kontraktues mund të:

- a) të kryejë vetë pune, ose të punësojë dikë tjetër për kryerjen e punimeve, në rrezik dhe kosto të Kontraktuesit, në të cilin rast kostoja e shkaktuar nga autoriteti kontraktues do të zbritet nga pagesat e pritura ose nga garancitë që mbahen ndaj Kontraktuesit ose nga të dy; ose
- b) të ndërpresë kontratën.

34.4 Në raste urgjente, kur kontraktuesi nuk mund të arrihet menjëherë ose, pasi është arritur, nuk është në gjendje që të marrë masat e nevojshme, autoriteti kontraktues ose Menaxheri i projektit mund të kryejnë punën në kurriz të Kontraktuesit. Autoriteti kontraktues ose Menaxheri i projektit duhet të informojë sa më shpejt që të jetë e mundur Kontraktuesin për veprimin e marrë.

34.5 Periudha e përgjegjësisë së defekteve do të parashihet në KVK dhe specifikimet teknike. Nëse kohëzgjatja e periudhës së përgjegjësisë së defekteve nuk është e specifikuar, ajo do të jetë 365 ditë. Periudha e Përgjegjësisë së defekteve do të fillojë në datën e pranimin të përkohshëm.

### **Neni 35**

#### **Pranimi përfundimtar**

35.1 Pas skadimit të periudhës së garancisë ose, në rastet kur ka më tepër se një periudhë, pas skadimit të periudhës së fundit, dhe atëherë kur të jenë zgjidhur të gjitha defektet apo dëmet, autoriteti kontraktues do t'i lëshojë Kontraktuesit një certifikatë të pranimin përfundimtar, me një kopje Autoritetit kontraktues, duke cekur datën në të cilën Kontraktuesi i ka plotësuar obligimet e tij sipas kontratës dhe në mënyrë të tillë që autoriteti kontraktues të jetë i kënaqur. Certifikata përfundimtare e pranimin do të lëshohet nga autoriteti kontraktues brenda 30 ditësh nga skadimi i periudhës së garancisë ose menjëherë pasi riparimet eventuale që janë kërkuar sipas Nenit 34 të jenë përfunduar në mënyrë të tillë që të jetë i kënaqur autoriteti kontraktues.

35.2 Punët nuk do të konsiderohen se janë realizuar plotësisht derisa të jetë nënshkruar certifikata përfundimtare e pranimin nga Menaxheri i Projektet dhe të jete dorëzuar tek autoriteti kontraktues, e një kopje tek Kontraktuesi.

35.3 Pa marrë parasysh lëshimin e certifikatës përfundimtare, Kontraktuesi dhe autoriteti kontraktues do të mbeten të detyruar për plotësimin e obligimeve që dalin sipas kontratës para lëshimit të certifikatës përfundimtare të pranimin dhe të cilat kanë mbetur të porealizuara në kohën kur lëshohet certifikata përfundimtare e pranimin. Natyra dhe masa e obligimeve të tilla do të përcaktohen duke iu referuar dispozitave të kontratës.

### **Neni 36**

#### **Shkelja e kontratës**

36.1 Pala ka shkelë kontratën nëse nuk arrin të shlyejë ndonjë nga obligimet e veta me kontratë.

36.2 Në rastet kur ndodh një shkelje e kontratës, pala e dëmtuar do të ketë të drejtë për këto kompensime:

- a) dëmet; dhe/ose
- b) ndërprerjen e kontratës.

36.3 Përveç masave të sipërpërmendura, mund të jepen dëmshpërblime. Ato mund të jenë:

- a) dëme të përgjithshme; ose

b) dëme të likuidueshme.

36.4 Mbulimi i dëmeve, pagesat apo shpenzimet që rezultojnë nga zbatimi i masave të parapara në këtë nen do të zbatohen duke u zbritur nga shumat që duhet t'i paguhen Kontraktuesit, nga depozita, ose me pagesë nga siguria

### **Neni 37**

#### **Shkëputja e kontratës**

37.1 Autoriteti Kontraktues ose Kontraktuesi mund të shkëpus Kontratën në qoftë se pala tjetër shkakton një shkelje themelore të Kontratës.

37.2 Shkelja themelore e kontratës do të përfshijnë, por nuk do të kufizohet në:

- a. Kontraktuesi ndërpre punën për 15 ditë rresht pa qenë e përfshirë kjo ndërprerje në programin e punës si dhe pa autorizim të menaxherit të projektit;
- b. Menaxheri i projektit urdhëron Kontraktuesin pa arsye të justifikuar të ndërpresë apo pezullojë aktivitetin e punëve të kontraktuara për më shumë se 15 ditë pune; ose marrëveshjet e arritura mbi pagesat për shkak të kontraktuesit për kosto të vonesës;
- c. Autoriteti Kontraktues ose Kontraktuesi falimenton apo hyn në likuidim tjetër nga rindërtimi ose shkrirja;
- d. Pagesa e vërtetuar nga Menaxheri i Projektit, nuk paguhet nga Autoriteti Kontraktues brenda 30 ditësh nga data e certifikatës së Menaxherit të Projektit;
- e. Menaxheri i Projektit njofton se mos korrigjimi i defekteve është shkelje e kontratës dhe Kontraktuesi nuk arrin t'i korrigjoj brenda 30 ditëve të përcaktuara nga ana e Menaxherit të Projektit;
- f. Kontraktuesi vonohet në përmbushjen e kontratës për numrin e ditëve për të cilat shuma minimale e dëmeve të likuiduara mund të paguhet.

37.3 Kur pala tjetër kontraktuese bën shkelje të kontratës për raste të tjera nga ato të parapara me Nenin 37.2, Menaxheri i Projektit do të vlerësojë nëse shkelja materiale e kontratës paraqet bazë për shkëputje të kontratës.

37.4 Nëse për shkak të fajit të palës së tretë krijohen rrethana emergjente objektive dhe kjo e pengon përmbushjen e detyrimeve të kontratës, Menaxheri i Projektit me pëlqimin e Kontraktuesi do të përfundoj vazhdimësinë e përmbushjes së punëve sa më parë që është e mundur. Menaxheri i Projektit do të bëjë vlerësimin e punës së kryer pjesërisht, do të kërkojë nga kontraktuesi të largohet nga zona e punës dhe ta lënë atë në një gjendje të mirë. Menaxheri i Projektit duhet të paguajë kontraktuesin për punët e kryera deri në momentin e marrjes së njoftimit me shkrim për ndërprerje.

37.5 Në qoftë se kontrata shkëputet, Kontraktuesi do të ndërpres punën menjëherë, do të siguroj vend punimin dhe ta liroj vend punimin brenda 15 ditëve nga përfundimi i periudhës së njoftimit.

### **Neni 38**

#### **Forca madhore**

38.1 "Force Madhore" siç përdoret këtu mendohet në çrregullimet industriale, çrregullimet civile, luftërat, eksplozimet, tërmeti, zjarret, vërshimet, epidemitë etj e shkaktuar jo me fajin apo neglizhimin e palëve kontraktuese, e paparashikueshme dhe jashtë kontrollit të palëve kontraktuese.

38.2 Në rast se ndodh ndonjëra nga ngjarjet që përcakton Forcën Madhore dhe kjo i bën të pamundur punëmarrësit kryerjen e obligimeve dhe përgjegjësi të parapara me kontratë, punëmarrësi sa më shpejtë që është e mundur duhet t'i sigurojë punëdhënësit një deklaratë me shkrim me të dhënat e plota lidhur me ngjarjen. Në këtë rast aplikohen dispozitat si në vijim:

- i. Obligimet dhe përgjegjësitë e kontraktuesit do të pezullohen deri sa të arrihet niveli i mundësisë objektive së përmbushjes së tyre.
- ii. Gjatë pezullimit dhe në lidhje me punët e pezulluara, të gjitha shpenzimet lidhur me riparimin e pajisjeve teknike, akomodimit të personelit dhe shpenzimet tjera të ngjashme i bart kontraktuesi.
- iii. Brenda pesëmbëdhjetë 15 ditë, duke llogaritur nga dita e ngjarjes që përcakton Forcën Madhore, Menaxheri i Projektit në bashkëpunim me Autoritetin Kontraktues duhet t'i vlerësojë të gjitha punët e përfunduara në mënyrë që Autoriteti Kontraktues ta paguajë kontraktuesin.
- iv. Afati për përmbushje të obligimeve nga Kontraktuesi të detyrimeve të kontratës mund të zgjatet edhe për një periudhë për aq sa ka zgjatur periudha e pezullimit.
- v. Në qoftë se kontraktuesi për një kohë të gjatë është bërë i pa aftë, për shkak të Forcës Madhore, për t'i kryer obligimet dhe përgjegjësitë e parapara me kontratë, Autoriteti Kontraktues brenda shtatë 7 ditë mund ta njoftojë me shkrim kontraktuesin për ndërprerjen e kontratës.

### **Neni 39**

#### **Pagesa pas shkëputjes së kontratës**

39.1 Nëse kontrata ndërpritet për shkak të shkeljes materiale të kontratës nga ana e kontraktuesit, Menaxheri i Projektit do të përpilojë shkresën mbi vlerësimin e punës së përfunduar dhe materialet e porositura duke i llogaritur ato me minus pagesat në avans që janë marrë para datës së lëshimit të shkresës në fjalë dhe minus përqindjen e vlerësuar të punëve të pakryera, siç është cekur në KVK. Dëmet shtesë të likuidimit nuk do të aplikohen. Nëse shuma totale e borxhit të Autoritetit Kontraktues tejkalon ndonjë pagesë si borxh ndaj kontraktuesit, diferenca do të jetë obligim borxhi ndaj Autoritetit Kontraktues.

39.2 Nëse kontrata ndërpritet për shkak të interesit të Autoritetit Kontraktues ose shkeljes materiale bazë të kontratës nga Autoriteti Kontraktues, Menaxheri i Projektit do të lëshojë një certifikatë për vlerën e punës së bërë, materialet e porositura, koston e arsyeshme të heqjes së Pajisjeve, riatdhesimin e personelit të Kontraktuesit i punësuar vetëm për Punët, shpenzimet e Kontraktuesit për mbrojtjen dhe sigurimin e Punëve dhe pagesat në avans të marra deri në datën e certifikatës.

### **Neni 40**

#### **Prona**

40.1 Të gjitha materialet dhe pajisjet e ndërtimit në vend punim, Impiantet, Punët e Përkohshme, dhe Punët do të konsiderohen të jenë pronë e Autoritetit Kontraktues nëse Kontrata ndërpritet për shkak të gabimit të Kontraktuesit.

### **Neni 41**

#### **Lirimi nga Ekzekutimi**

41.1 Në qoftë se pamundësohet përmbushja e kontratës nga shpërthimi i luftës apo ndonjë rasti tjetër jashtë kontrollit të Autoritetit Kontraktues ose Kontraktuesit, Menaxheri I Projektit do të vërtetoj

këtë. Kontraktuesi do të siguroj vend punimin dhe do të ndërpres punën sa më shpejt që është e mundur pas pranimit të këtij vërtetimi dhe do të paguhet për punët e kryera para pranimit të tij dhe për punët e kryera më pas për të cilat është arritur marrëveshje.

## **ZGJIDHJA E MOSMARRËVESHJEVE**

### **Neni 42**

#### **Zgjidhja miqësore e mosmarrëveshjes**

42.1 Palët do t'i bëjnë të gjitha përpjekjet për të zgjidhur në mënyrë miqësore të gjitha mosmarrëveshjet që mund të ndodhin ndërmjet tyre. Sapo të shfaqet ndonjë mosmarrëveshje, Palët do ta lajmërojnë njëra tjetrën me shkrim për pozitën e tyre në mosmarrëveshje dhe për ndonjë zgjidhje që ata konsiderojnë se është e mundshme. Nëse cilado Palë e sheh të dobishme, palët do të takohen dhe të mundohen ta zgjidhin mosmarrëveshjen. Pala do të i përgjigjet kërkesës për zgjidhje miqësore brenda 15 ditësh pas kërkesës. Periudha maksimale që jepet për arritjen e kësaj zgjidhjeje do të jetë 30 ditë nga fillimi i procedurës. Nëse përpjekja për të arritur zgjidhje miqësore dështon ose nëse Pala dështon të përgjigjet me kohë ndaj kërkesave për zgjidhje, të dyja palët do të jenë të lira të vazhdojnë në fazën e ardhshme të procedurës së zgjidhjes së mosmarrëveshjes duke e lajmëruar tjetrën.

42.2 Nëse procedura e zgjidhjes miqësore të mosmarrëveshjes dështon, palët mund të merren vesh të përpiqen të pajtohen përmes institucionit të specifikuar në KVK. Nëse nuk mund të arrihet zgjidhja brenda 30 ditësh pas fillimit të procedurës së pajtimit, secila palë do të ketë të drejtë të vazhdojë në fazën e ardhshme të procedurës së zgjidhjes së mosmarrëveshjes.

### **Neni 43**

#### **Zgjidhja e mosmarrëveshjes me procedurë gjyqësore**

43.1 Nëse nuk mund të arrihet zgjidhje brenda 30 ditësh nga fillimi i procedurës miqësore për zgjidhje të mosmarrëveshjes, secila palë mund të kërkojë:

- a) ose vendim nga gjyqi;
- b) kurdo qe palët pajtohen vendim arbitrimi në pajtim me KVK.

43.2 Para nënshkrimit të kontratës palët duhet të vendosin për mënyrën e zgjidhjes së mosmarrëveshjes, gjykata apo arbitrimi.

**PJESA III E KONTRATËS:**

**Kushtet e Veçanta**

KVK në vijim do të plotësojnë dhe/ose ndryshojnë KPK. Sa herë që ka një konflikt, dispozitat këtu do të mbizotërojnë mbi ato të KPK.

| Kushtet e Përgjithshme të Kontratës       |                  | Amandamentimet/Modifikimi i Nenit përkatës në KPK   |
|---|------------------|---|
| <b>Përshkrimi i nenit</b>                 | <b>Neni. Nr.</b> | Në bazë të LPP-së Ligji me nr. 04/L-042 neni 26 pika 1  |
| Ligji i zbatueshëm dhe gjuha              | 2.1              | Ligjet e Kosovës që janë në fuqi do të zbatohen për të gjitha çështjet që nuk mbulohen nga dispozitat e kontratës. Juridiksioni do të jetë Gjykata Themelore në Ferizaj.  |
|   | 2.2              | Gjuha e përdorur do të jetë Gjuha Shqipe.   |
| Siguria e ekzekutimit                     | 10.1             | Kryesi i punëve, jo më vonë se dita e nënshkrimit të kontratës, do të dorëzoj tek Zyra e Prokurimit një sigurim për ekzekutim të plotë dhe të mirë të kontratës.<br><br>Shuma e sigurisë së ekzekutimit është 10% e vlerës së kontratës në vlerë prej: <b>79,896.95 Euro (Shtatëdhjetë e nëntë mijë e tetëqind e nëntëdhjetë e gjashtë euro e nëntëdhjetë e pesë cent)</b> , valide nga një bankë e licencuar ose kompani e licencuar nga BQK- ja.<br><br>Ky sigurim është valid <b>37 muaj</b> . |
| Përgjegjësia dhe Sigurimi i Kontraktuesit | 11.2             | Shuma minimale e sigurimit do të jetë:<br>i. Për humbe ose dëmtim të Punëve, Impianteve dhe Materialeve<br>ii. humbje ose dëmtim i Pajisjeve<br>iii. humbje ose dëmtim i pronës (përveç Punëve, Impianteve. Materialeve dhe Pajisjeve) në lidhje me Kontratën<br>iv. dëmtim personal ose vdekje:<br>(i)të punëtorëve të Kontraktuesit<br>(ii)të personave të tjerë  |
| Programi                                  | 12.1             | Kontraktuesi do ta dorëzoj për aprovim Programin për Punët brenda 5 ditëve nga Data e Nënshkrimit të Kontratës  |
|   | 12.2             | Periudha për Programin e azhurnuar është 15 ditë nga data e pranimit të kërkesës së Menaxherit të Projektit.  |
| Fillimi i punëve                          | 17.1             | Data e fillimit do të jetë: 6 ditë pas nënshkrimit të kontratës.  |

|                                    |      |  |
|------------------------------------|------|--|
|                                    | 17.2 | Data e përfundimit e të gjitha Punëve do të jetë 36 muaj.  |
| Dëmet e likuiduara                 | 19.1 | Dëmet e likuiduara për të gjitha Punët janë 0.25% për ditë, për vlerën e pozicionit të vonuar.<br><br>Shuma maksimale e dëmeve të likuiduara për të gjitha punët është 10% e Çmimit final të kontratës.  |
| Regjistri i punës                  | 20.1 | Kontraktuesi – Kryesi i Punimeve dhe Menaxheri i Projektit – Organi mbikqyrës i Autoritetit Kontraktues do të mbajnë Librin e Punës dhe Librin Ndërtimor, gjatë gjithë kohës së ekzekutimit të kontratës, për të evidentuar të gjitha përshkrimet e punimeve të ekzekutuara në terren, për të konfirmuar sasinë dhe cilësinë e materialeve të përdorura në objekt – vend punishte, gjithashtu për të evidentuar ecurinë e punimeve, pengesat eventuale, kohëzgjatjen e kohës sa kanë zgjatur pengesat dhe në fund pas përfundimit të punimeve, për të dhënë një Rekapitulim të ecurisë së punimeve përmes të dhënave në shifra dhe data. |
| Inspektimi dhe testimi             | 22.1 | Menaxheri i Projektit është:<br>z.Emin Misini – zyrtar në DSHPE.<br><br>Mbikqyres i drejtpërdrejt i Menaxherit të Projektit është:<br>z.Ismet Vranovci – zyrtar në DI.   |
| Pagesa                             | 24   | Pagesa do të bëhet nga buxheti i Drejtorisë së Urbanizmit dhe Mjedisit, pas përfundimit të çdo shërbimi, kryesi i shërbimit duhet të dorëzoj tek AK një faturë origjinale dhe nga një kopje fletëdërgesës – fletëpranimit për shërbimet e kryera. Të gjitha faturat e dorëzuara duhet të deklarohen në euro. Çdo faturë duhet të përmbajë informacionet e nevojshme.<br><br>Pagesa do të bëhet sipas shërbimeve nga OE, situacioni i nënshkruar nga Organi Mbikqyrës.  |
| Mbajtja e Parasë                   | 27.1 | Shuma e parave të mbajtura është 10% e vlerës së kontratës (Sigurimi i ekzekutimit).   |
| Përgjegjësia mbi Defektet          | 34.5 | Periudha garantuese e defekteve është 12 muaj pas përfundimit të Kontratës.  |
| Pagesa pas shkëputjes së kontratës | 39.1 | Në rast se bëhet shkëputja e kontratës nga OE, përqindja që do të zbatohet për vlerën e punëve që nuk janë përfunduar, që përfaqëson koston shtesë të Autoritetit Kontraktues për kompletimin e Punëve,  |

|  |      |   |
|--|------|---|
|  |      | është përqindja e vlerësuar e punëve të pakryera minus shuma e njëanshme e dëmeve të likuiduara   |
| Verejtje   |      | <p>Në rast të mospërbushjes së Kontratës nga Operatori Ekonomik, në bazë të Kushteve të Përgjithshme dhe Kushteve të Veçanta të kontratës, Autoriteti Kontraktues do të ndërmarr të gjitha masat e parapara me Ligjin dhe Legjislacionin Dytësor të Prokurimit Publik duke konfiskuar Sigurimin e Ekzekutimit dhe shkëputjen e njëanshme të kontratës.</p> <p>Me vërejtjen numer rendor 3 dhe rekomandimin e Menaxherit, Autoriteti Kontraktues do të konfiskoje sigurimin e ekzekutimit dhe shkëputjen e njëanshme të kontratës.</p>   |
| Zgjidhja miqësore e mosmarrëveshjeve               | 42.2 | Çdo mosmarrëveshje ndërmjet palëve të cilat mund të lindin gjatë ekzekutimit së kësaj kontrate dhe se është e mundur të zgjidhet në mënyrë miqësore, përgjegjës për zgjidhjen e tyre do të jenë personat përgjegjës të Autoritetit Kontraktues – Komuna e Ferizajt  |
| Zgjidhja e mosmarrëveshjeve me procedurë gjyqësore | 43.1 | <p>a) Çdo mosmarrëveshje ndërmjet palëve të cilat mund të lindin gjatë ekzekutimit së kësaj kontrate dhe se nuk është e mundur të zgjidhet ndryshe ndërmjet palëve do të dorëzohet në Gjykatën Themelore në Ferizaj, në pajtim me ligjet në Kosovë,</p> <p>ose</p> <p>a) b) Kurdo që palët pajtohen, çdo mosmarrëveshje ndërmjet palëve të cilat mund të lindin gjatë ekzekutimit së kësaj kontrate dhe se nuk është e mundur të zgjidhet ndryshe ndërmjet palëve do të dorëzohet në arbitrazh te Tribunali i Përhershëm i Arbitrazhit të Kosovës në kuadër të Odës Ekonomike të Kosovës, në përputhje me rregullat e Dhomës Ndërkombëtare të Tregtisë.procedura të tjera të arbitrazhit të njohura ndërkombëtarisht.</p> |





# ELSIG

Kompania e Sigurimeve Sh.A./Insurance Company J.S.C.

Gjithcka që duhet ta keni

## Deklaratë e Garantuesit

SIGURIA E EKZEKUTIMIT

Pjesë përbërëse e Polices me Nr. **133407**

Për **KOMUNA FERIZAJ**

( Emri i "Autoritetit Kontraktues" )

Në emër të **ARLINDI SH.P.K.**

(emri dhe adresa e "Operatori Ekonomik" dhe nr. i biznesit në vazhdim Operatori Ekonomik)

Titulli i aktivitetit të prokurimit: **Zgjerimi dhe rregullimi i parkut Liria-faza finale**

Nr. prokurimit: 656-24-4325-5-1-1 , Nr. brendshëm: .

### Garancion me kërkesë të parë

Derisa operatori ekonomik i lartëcekur, ka ndërmarrë veprimet për të dorëzuar një siguri të ekzekutimit duke iu referuar dosjes së tenderit me numër të prokurimit të lartëcekur të dërguar nga autoriteti kontraktues, dhe ngase tenderuesi dëshiron të depozitoi garancinë në shumën e saktësuar në dosjen e tenderit, dhe ngase jemi pajtuar t'i japim tenderuesit këtë garanci.

Andaj me këtë konfirmojmë se jemi garantues dhe përgjegjës para jush, në emër të operatorit ekonomik, deri në një shumë totale: **79,896.95€** zotohemi të ju paguajmë, që me kërkesën tuaj të parë me shkrim në të cilën deklarohet mospërputhja e njërit nga kushtet në vijim:

- Autoriteti kontraktues konstaton në bazë të dëshmive të vertetuara objektivisht se operatori ekonomik ka dështuar që të ekzekutojë kontratën e nënshkruar dhe kjo i ka shkaktuar autoritetit kontraktues dëme substanciale dhe/ose shpenzime të mëdha për mbylljen e kontratës në fjalë, dhe;
- Operatori ekonomik ka dështuar që të ekzekutojë kontratën e nënshkruar dhe si rezultat i saj kanë mbet pa u paguar shumë punëtorë, nënkontraktorë dhe/ose furnizues të materialeve.

Pagesa në shumën e limituar prej **79,896.95€** siç është lartcekur, pa pasur nevojë të vertetoni apo të tregoni arsyet ose shkaqet e kërkesës tuaj, apo për shumën e specifikuar këtu.

Kjo siguri vlenë 1126 ditë kalendarike prej **12.11.2024** deri më **13.12.2027**

Me plotësimin e detyrimeve ndaj Përfituesit të Garancionit, Siguruesit/Garantuesit i kalon e drejta për ta rimbursuar nga i Siguruari/Kontraktuesi shumën e paguar përfituesit, me të gjitha të drejtat dhe mjetet ligjore deri në përmbushjen e tërësishme të detyrimeve.

Data lëshimit: 12.11.2024

Nënshkrimi dhe vula e garantuesit



Ky garancion i nënshtrohet rregullave uniforme për garancione (URDC), botim 2010, Publikimi ICC Nr. 758.



REPUBLIKA E KOSOVËS • REPUBLIKA KOSOVA • REPUBLIC OF KOSOVO

KOMUNA E FERIZAJT • OPŠTINA UROŠEVAC • MUNICIPALITY OF FERIZAJ

<http://kk.rks-gov.net/ferizaj>



ZYRA E PROKURIMIT  
KANCELARIJA ZA JAVNE NABAVKE  
PROCUREMENT OFFICE

01. Nr. 308/2024

Datë: 12.11.2024

Tel.: 038.200.46.045

E- mail: [prokurimi.ferizaj@rks-gov.net](mailto:prokurimi.ferizaj@rks-gov.net)

Adresa: Dëshmorët e Kombit p.n.

Në bazë të nenit 81 të Ligjit Nr. 04/L-042 për Prokurimin Publik të Republikës së Kosovës, i ndryshuar dhe plotësuar me Lgjin Nr. 04/L-237, Ligjin Nr. 05/L-068 dhe Ligjin Nr. 05/L-092, si dhe nenit 70 të Rregullores Nr. 002/2024 për Prokurimin Publik, e datës 11.11.2024, Kryetari i Komunës merr:

### V E N D I M

#### PËR EMËRIMIN E MENAXHERIT TË KONTRATËS DHE MBIKQYRËSIT TË DREJTPËRDREJTË TË MENAXHERIT TË KONTRATËS

1. Emërohet Menaxheri i kontratës dhe Mbikëqyrësi i drejtpërdrejtë i Kontratës për kontratën: **Zgjerimi dhe rregullimi i parkut Liria – faza finale**, me numër të prokurimit: **656-24-4325-5-1-1**.
2. Emërohet menaxhere e kontratës: z.Emin Misini – zyrtar në DSHPE.
3. Emërohet Mbikëqyrëse e drejtpërdrejtë e Menaxheres së Kontratës: z.Ismet Vranovci – zyrtar në DI.
4. Menaxheri i kontratës, dhe Mbikëqyrës i drejtpërdrejtë i Menaxherit të Kontratës obligohen që të bëjnë administrimin dhe menaxhimin e implementimit të kontratave në pajtim me Rregulloren Nr. 002/2024 për Prokurimin Publik, e datës 11.11.2024, për Prokurimin Publik, si dhe Manualet për Përdorim të Modullit për Menaxhim të Kontratës;
5. Ky vendim hyn në fuqi ditën e nënshkrimit.  
I'u dorëzohet:
  1. Menaxherit të Kontratës;
  2. Mbikqyrësit të Menaxherit të Kontratës;
  3. Zyrës së Kryetarit;
  4. Zyrës së Prokurimit.

Kryetar i Komunës  
  
Agim Aliu





REPUBLIKA E KOSOVËS • REPUBLIKA KOSOVA • REPUBLIC OF KOSOVO

KOMUNA E FERIZAJT • OPŠTINA UROŠEVAC • MUNICIPALITY OF FERIZAJ

<http://kk.rks-gov.net//ferizaj>



ZYRA E PROKURIMIT  
KANCELARIJA ZA JAVNE NABAVKE  
PROCUREMENT OFFICE

Tel.: 038.200.46.045

E-mail: [prokurimi.ferizaj@rks-gov.net](mailto:prokurimi.ferizaj@rks-gov.net)

Adresa: Dëshmorët e Kombit p.n.

01. Nr. 308/2024

Datë: 12.11.2024

Në bazë të nenit 81 të Ligjit Nr. 04/L-042 për Prokurimin Publik të Republikës së Kosovës, i ndryshuar dhe plotësuar me Lgjin Nr. 04/L-237, Ligjin Nr. 05/L-068 dhe Ligjin Nr. 05/L-092, si dhe nenit 70 të Rregullores Nr. 002/2024 për Prokurimin Publik, e datës 11.11.2024, Kryetari i Komunës merr:

### V E N D I M

#### PËR EMËRIMIN E MENAXHERIT TË KONTRATËS DHE MBIKQYRËSIT TË DREJTPËRDREJTË TË MENAXHERIT TË KONTRATËS

1. Emërohet Menaxheri i kontratës dhe Mbikëqyrësi i drejtpërdrejtë i Kontratës për kontratën: **Zgjerimi dhe rregullimi i parkut Liria – faza finale**, me numër të prokurimit: **656-24-4325-5-1-1**.
2. Emërohet menaxhere e kontratës: z.Emin Misini – zyrtar në DSHPE.
3. Emërohet Mbikëqyrëse e drejtpërdrejtë e Menaxheres së Kontratës: z.Ismet Vranovci – zyrtar në DI.
4. Menaxheri i kontratës, dhe Mbikëqyrës i drejtpërdrejtë i Menaxherit të Kontratës obligohen që të bëjnë administrimin dhe menaxhimin e implementimit të kontratave në pajtim me Rregulloren Nr. 002/2024 për Prokurimin Publik, e datës 11.11.2024, për Prokurimin Publik, si dhe Manualet për Përdorim të Modullit për Menaxhim të Kontratës;
5. Ky vendim hyn në fuqi ditën e nënshkrimit.  
Iu dorëzohet:
  1. Menaxherit të Kontratës;
  2. Mbikqyrësit të Menaxherit të Kontratës;
  3. Zyrës së Kryetarit;
  4. Zyrës së Prokurimit.



Kryetar i Komunës

Agim Aliu

**PARAMASA DHE PARALLOGARIA  
PËR PUNËT NË RREGULLIMIN DHE ZGJERIMIN E PARKUT LIRIA**

| pos | perskrimi i punës | njësia | sasia | çmimi /njësi | shuma (EUR) |
|-----|-------------------|--------|-------|--------------|-------------|
|-----|-------------------|--------|-------|--------------|-------------|

| <b>A PUNËT E DHEUT DHE RREGULLIMIT TË TERRENIT</b> |  |                |        |       |          |
|--|--|----------------|--------|-------|----------|
| 1  | Prerja dhe eliminimi i drunjëve, shkurreve të larta dhe rrënjëve të tyre në pjesën e kompleksit të fushave të sportit dhe largimi i tyre në deponi | m <sup>2</sup> | 1500.0 | 25.00 | 37500.00 |

| <b>B PUNËT E RËRËS DHE ZHAVORIT</b>   |   |                |        |       |                     |
|---------------------------------------|---|----------------|--------|-------|---------------------|
| 1                                     | Furnizimi, shtruarja dhe ngjeshja e zhavorit 0-60 mm me trashësi t=20 cm në pjesët e parapara për shtigje për këmbësorë dhe biçikleta         | m <sup>3</sup> | 4018.0 | 22.00 | 88396.00            |
| 2                                     | Furnizimi, shtruarja dhe ngjeshja e zhavorit 0-30 mm me trashësi t=10 cm në pjesët e parapara për staza për këmbësorë dhe biçikleta           | m <sup>3</sup> | 2009.0 | 24.00 | 48216.00            |
| 3                                     | Furnizimi dhe shtruarja e rërës së lumit me granulat 30-60 mm e cila shërben për drenazhim për lojëra dhe ato të pushimit me trashësi t=40 cm | m <sup>3</sup> | 3108.0 | 25.00 | 77700.00            |
| 4                                     | Furnizimi dhe montimi i gjeotekstililit me peshë 300 g/m <sup>2</sup> mbi shtresën e zhavorit të lumit  | m <sup>2</sup> | 7770.0 | 2.00  | 15540.00            |
| 5                                     | Furnizimi dhe shtruarja e rërës së imët në pjesët e lojërave për fëmijë, fitnessit dhe hapsirave të tjera sipas projektit me trashësi t=5 cm  | m <sup>3</sup> | 389.5  | 35.00 | 13632.50            |
| <b>GJITHËSEJ E RËRËS DHE ZHAVORIT</b> |   |                |        |       | <b>243,484.50 €</b> |

| <b>C PUNËT SIPËRFAQËSORE DHE MONTUESE</b> |   |                |         |        |           |
|---|---|----------------|---------|--------|-----------|
| 1   | Furnizimi dhe shtruarja e asfaltit në pjesën e parkingjeve me gjithë rrugë me trashësi t=8 cm.  | m <sup>2</sup> | 1540.0  | 16.00  | 24640.00  |
| 2   | Furnizimi, dhe montimi i skajoreve (bordureve) të betonit për kufizimin e shtigjeve të ecjes, atyre për biçikleta dhe hapsirave të tjera që përpunohen me shtresa betoni, asfalti, rëre apo materiali tjetër. Dimensionet e skaljorëve janë 25/8/100 cm dhe montohen në beton të lagur. | m <sup>1</sup> | 12250.0 | 12.00  | 147000.00 |
| 3   | Furnizimi dhe punimi i sipërfaqes së amfiteatrit në formë rrethore nga betoni i armuar me një rrjetë Ø8 mm/15 cm dhe trashësi të shtresës së betonit prej t=8 cm. Sipërfaqja e betonit të përpunohet në formë gurësh të rrafshhtë natyral   | m <sup>3</sup> | 24.0    | 145.00 | 3480.00   |
| 4   | Furnizimi dhe punimi i tribunave harkore të amfiteatrit me beton të armuar sipas rregullave teknike në njërin anë të amfiteatrit sipas vizatimit në projekt   | m <sup>3</sup> | 40.0    | 140.00 | 5600.00   |
| 5   | Furnizimi dhe punimi i mbajtëseve nga metall për parkimin e biçikletave   | copë           | 35.0    | 180.00 | 6300.00   |

|                                      |  |                |        |        |                     |
|--------------------------------------|--|----------------|--------|--------|---------------------|
| 6                                    | Furnizimi dhe punimi i rretës së plastifikuar (me ngjyrë të verdhë) me distancë të hapjeve nga 6 cm e përforcuar me konstruksion metalik në pjesën që ndanë rrugën me fushat sportive. Konstruksioni i rretës duhet të punohet nga shtyllat metalike me dimensione te kutisë b/h=8/10 cm, trashësi të murit t=3 mm, në distancë të shtyllavë nga njëra tjetra prej 4 m, shtangime të nevojshme dhe me tra horizontal në pjesën e sipërme nga profili i njëjtë me shtylla. Shtyllat duhet të kenë gjatësi prej L=6 m, prej të cilës gjatësi 0.5 m futet në themelin e betonit të përgatitur paraprakisht me dimensione katrore prej 0.8 m dhe thellësi prej 1.0 m. themeli i betonit duhet të armohet me një kosh armature nga të gjitha faqet me armature Ø12 mm/20 cm | m'             | 80.0   | 225.00 | 18000.00            |
| 7                                    | Furnizimi me material si dhe punimi i sipërfaqeve gjelbëruese te fushat sportive . Pozicioni përfshinë këto aktivitete: Furnizimi dhe shpërndarja e dheut cilësore për mbjelljen e barit ku trashësia e shtresës është 10cm si dhe mbjellja e barit -Shpërndarja e dheut dhe përgaditja për mbjelljen e barit dhe mirembajtja deri ne kositjen e pare.   | m <sup>2</sup> | 2000.0 | 32.00  | 64000.00            |
| 8                                    | Furnizimi dhe mbjellja e fidaneve me lartësi min 1.7 deri 1.8 m në pjesët e zhveshura të parkut.Paulownia, Elongate, Catalpa, prunus Pisardi, Aescules Hippocastanum, acer plant Drummondi etj. Mirembajtja te jete 6 muaj nga pune kryeresi.  | copë           | 100.0  | 120.00 | 12000.00            |
| 9                                    | Gypa per largimin e ujerave atmosferike te fushat sportive, fi 315   | m'             | 150.0  | 85.00  | 12750.00            |
| 10                                   | Gypa per largimin e ujerave atmosferike te fushat sportive, fi 200   | m'             | 150.0  | 65.00  | 9750.00             |
| <b>GJITHËSEJ PUNËT SIPËRFAQËSORE</b> |  |                |        |        | <b>303,520.00 €</b> |

### REKAPITULLIM



|                                   |  |                     |
|-----------------------------------|--|---------------------|
| <b>A</b>                          | <b>PUNËT E DHEUT DHE RREGULLIMIT TË TERRENIT</b> | <b>37,500.00</b>    |
| <b>B</b>                          | <b>PUNËT E RËRËS DHE ZHAVORIT</b>                | <b>243,484.50 €</b> |
| <b>C</b>                          | <b>PUNËT SIPËRFAQËSORE</b>                       | <b>303,520.00 €</b> |
| <b>TOTALI I PUNËVE NDËRTIMORE</b> |  | <b>584,504.50 €</b> |

## FUSHAT E SPORTIT DHE STAZAT BRENDA KOMPLEKSIT TË TYRE

| pos | perskrimi i punës | njësia | sasia | çmimi /njësi | shuma (EUR) |
|-----|-------------------|--------|-------|--------------|-------------|
|-----|-------------------|--------|-------|--------------|-------------|

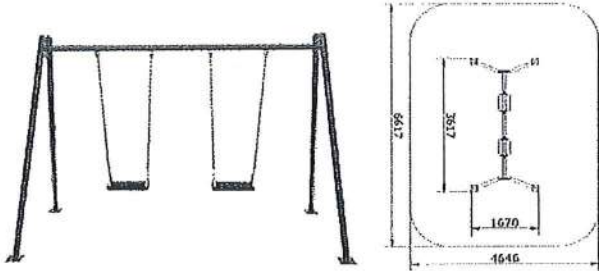

| C PUNËT SIPËRFAQËSORE DHE MONTUESE    |  |                |        |       |                    |
|---------------------------------------|--|----------------|--------|-------|--------------------|
| 1                                     | <p>Punimi i dyshemesë në fushën e basketbollit dhe tenisit nga goma me shtresë të dyfishtë : sistemi me spërkatje ( spraycoat ). Struktura bazë të jetë e punuar nga granulat SBR -gomë e recikluar 1-3,5 mm , e ngjitur me ngjitës adekuat dhe shtresa e epërme me stërpikje me poliuretan dhe granula EPDM :0,5 - 1,5 mm dhe EPDM puder 0.0 - 0,5mm-dy herë. Produkti ti plotësojë standardet DIN V 18035-6, EN-14 977, IAAF ose të ngjajshme. Trashësia e tërë shtresave min. 13 -14 mm.Të gjitha shtresat e dyshemesë të jenë sistem i prodhuesit të njejtë duke përfshirë edhe ngjitësat adekuat. Ky pozicion të realizohet medeomos nga stafi profesional i trajnuar për realizim të produktit dhe në tërësi sipas udhëzimeve të prodhuesit ( temp. minimale dhe temp. maksimale gjatë realizimit, lagështia e ajrit, rrezet Uv etj. )përfshirë edhe pastrimin paraprak të bazës dhe pregaditjen e nënbazës . Të ofrohet garancioni në prodhim/material dhe në realizim (min. 1 vit)</p> | m <sup>2</sup> | 1300.0 | 45.00 | 58500.00           |
| <b>GJITHËSEJ PUNËT SIIPËRFAQËSORE</b> |  |                |        |       | <b>58,500.00 €</b> |



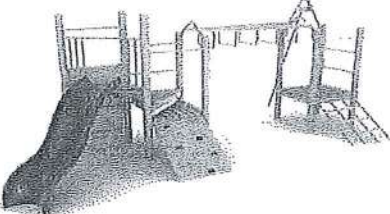
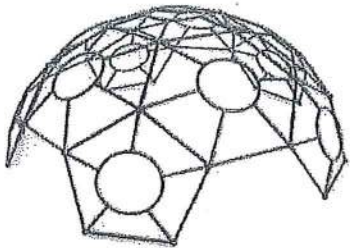
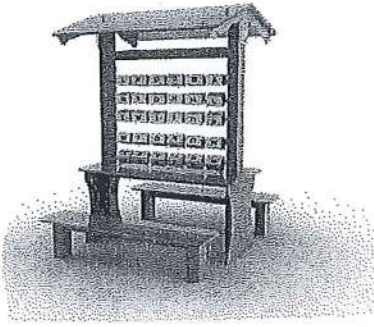

| PUNET NË MONTIMIN E LOJËRAVE  |  |   |                |           |          |          |          |
|---|--|---|----------------|-----------|----------|----------|----------|
| Përshkrimi i punëve   | Njësia   | Sasia   | Çmimi/njësi(€) | Totali(€) |          |          |          |
| <p>Paisjet e lojërave të jenë të prodhuara fabrikisht nga prodhuesi i specializuar në këtë lloj të prodhimit me produkte të kualitetit të lartë me siguri të posaqme të shfrytëzimit të produktit, me funksionalizim, dizajn atraktiv dhe rezistencë të madhe ndaj vandalizmit dhe kushteve atmosferike. Të gjitha paisjet të jenë të punuara sipas standardeve. Produkti të mos përmbajë kemikale të dëmshme. Konstruksioni bazë i produkteve të jetë nga çeliku, të mbrojtura me ngjyrë ekologjike me sistem pudër ose zallim. Çmimi përfshin furnizimin, transportin dhe montimin në tërësi sipas udhezimit me standarde të prodhuesit, dhe vuarjen në funksion. Të gjitha lodrat duhet të korrespondojnë me fotot dhe dimensionet e bashkangjitur në projekt. Si dhe duhet të sjellet qertifikatat/atestet për lodrat e përshkruara. Operatori ekonomik duhet të paraqesë nga prodhuesi i pajisjeve certifikatat e mëposhtme:</p> <ol style="list-style-type: none"> <li>1. ISO 9001:2015 mbisistemin e Menaxhimit të Cilësisë.</li> <li>2. ISO 14001:2015 mbisistemin e Menaxhimit të Mjedisit.</li> <li>3. ISO 12944-6:2018 certifikatë konfirmimi rreth cilësisë dhe mbrojtje së metaleve ndaj korrozionit dhe mbrojtje me ngjyra .</li> <li>4. ISO 9806-1 mbi sistemin e Kualitetit të Saldimeve.</li> <li>5. FSC-STD-40-004 V3-0 mbi sistemin e Kualitetit të Lëndës Drusore.</li> </ol> |  |   |                |           |          |          |          |
| 1   | Shënimi i pikave para fillimit të punimeve dhe gjate ekzekutimit   | copë  | 15             | 55.00     | 825.00   |          |          |
| 2   | Furnizimi me material dhe betonimi i themeleve të pajisjeve për lodra . Kualltet i betonit është C 30-37. Armatura e nevojshme është gjithashtu e përfshirë (jo më pak se 70kg/m <sup>3</sup> të betonit). Themelet janë të veqanta dhe kanë dimensione të ndryshme . Në pozicion të parashihet edhe vendosje të pahive të nevojshme si dhe demontimi i tyre pas ngurtësimit të betonit. | m <sup>3</sup>  | 12.00          | 160.00    | 1,920.00 |          |          |
| 3   | Furnizimi dhe vendosja e paisjes sportive -për fëmijë me numer të produktit SW-03,(sikurse ne foto), artikulli është për fëmijët (6-12 vjeç), dhe sherben per luhatje .Lartësia e renies se lirë është 135cm, zona e uljes është 330 cm x 273 cm.  |  |                | copë      | 2.00     | 1,300.00 | 2,600.00 |
| 4   | Furnizimi dhe vendosja e paisjes sportive -për fëmijë me numer të produktit VA-01,(sikurse ne foto), artikulli është për fëmijët (2-6 vjeç), dhe sherben per luhatje .Lartësia e renies se lirë është 55cm, zona e uljes është 285 cm x 230 cm.  |  |                | copë      | 2.00     | 1,200.00 | 2,400.00 |

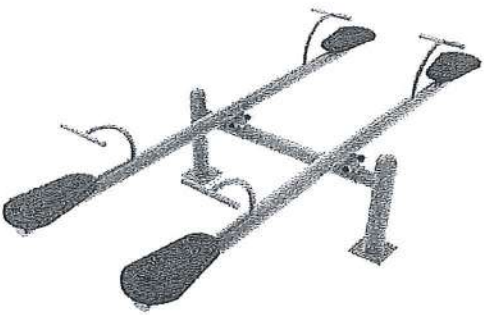
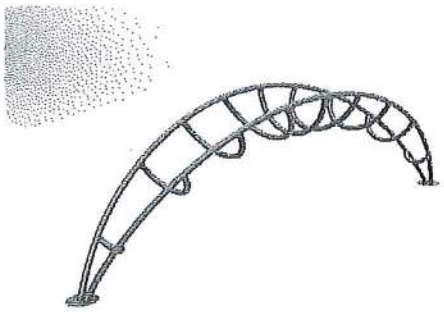
|   |   |      |      |          |          |
|---|---|------|------|----------|----------|
| 5 | <p>Furnizimi dhe vendosja e paisjes sportive -për femijë me numer të produktit PS-33,(sikurse ne foto), artikulli është për femijët (6-12 vjeç), dhe sherben per zbavitje permes alpinizmit dhe per balancim,ngjitje, kalim .Lartësia e renies se lirë është 230cm, zona e uljes është 626 cm x 317 cm.</p>  | copë | 1.00 | 2,500.00 | 2,500.00 |
| 6 | <p>Furnizimi dhe vendosja e paisjes sportive -për femijë me numer të produktit CL-04,(sikurse ne foto), artikulli është për femijët (6-14vjeç), dhe sherben per ngjitje. Lartësia e renies se lirë është 150cm, zona e uljes është 341 cm x 325 cm.</p>   | copë | 1.00 | 1,500.00 | 1,500.00 |
| 7 | <p>Të behet furnizimi dhe vendosja e shtepizes -për femijë me numer të produktit PH-03,(sikurse ne foto), artikulli është për femijët (2-6vjeç), dhe sherben per argetmin te femijeve me numra dhe shkornja.Lartësia e renies se lirë është 70cm</p>   | copë | 1.00 | 3,500.00 | 3,500.00 |

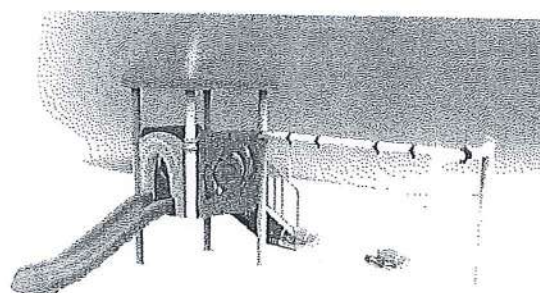

|    |  |      |      |          |          |
|----|--|------|------|----------|----------|
| 8  | <p>Furnizimi dhe vendosja e paisjes sportive -për femijë me numer të produktit SE-03,(sikurse ne foto), artikulli është për femijët (3-12vjeç), dhe sherben per luhataje .Lartësia e renies se lirë është 70cm, zona e uljes është 337 cm x 25 cm.</p>  | copë | 3.00 | 1,200.00 | 3,600.00 |
| 9  | <p>Furnizimi dhe vendosja e paisjes sportive -për femijë me numer të produktit CL-03,(sikurse ne foto), artikulli është për femijët (5-12vjeç), dhe sherben per ngjitje .Lartësia e renies se lirë është 150cm,</p>                                    | copë | 1.00 | 950.00   | 950.00   |
| 10 | <p>Të behet furnizimi dhe vendosja e paisjes sportive -për femijë me numer të produktit CL-11,(sikurse ne foto), artikulli është për femijët (5-12vjeç), dhe sherben per ngjitje .Lartësia e renies se lirë është 120cm,</p>                          | copë | 1.00 | 1,300.00 | 1,300.00 |

|                              |   |      |      |          |                    |
|------------------------------|---|------|------|----------|--------------------|
| 11                           | <p>Furnizimi dhe vendosja e paisjes sportive -për fëmijë me numer të produktit PS-23,(sikurse ne foto), artikulli është për fëmijët (4-12vjeç), dhe sherben per luhatje .Lartësia e renies se lirë është 150cm,</p>    | copë | 1.00 | 5,500.00 | 5,500.00           |
| 12                           | <p>Furnizimi dhe vendosja e paisjes sportive -për fëmijë me numer të produktit PS-38,(sikurse ne foto), artikulli është për fëmijët (4-15vjeç), dhe sherben per luhatje .Lartësia e renies se lirë është 200cm,</p>   | copë | 1.00 | 6,500.00 | 6,500.00           |
| 13                           | <p>Furnizimi dhe vendosja e paisjes sportive -për fëmijë me numer të produktit PS-03,(sikurse ne foto), artikulli është për fëmijët (3-14vjeç), dhe sherben per luhatje .Lartësia e renies se lirë është 120cm,</p>  | copë | 1.00 | 4,500.00 | 4,500.00           |
| <b>Shuma e përgjithshme:</b> |   |      |      |          | <b>37,595.00 €</b> |



**PAISJET E FITNESIT, ULËSET DHE SHPORTAT E MBETURINAVE**

**Kushte të përgjithshme:**

Përshkrimi i punëve në përputhshmëri të plotë me standardet SSH EN 1176-1 dhe ISO 45001:2018

Operatori ekonomik duhet të paraqesë nga prodhuesi i pajseve certifikatat e mëposhtme:

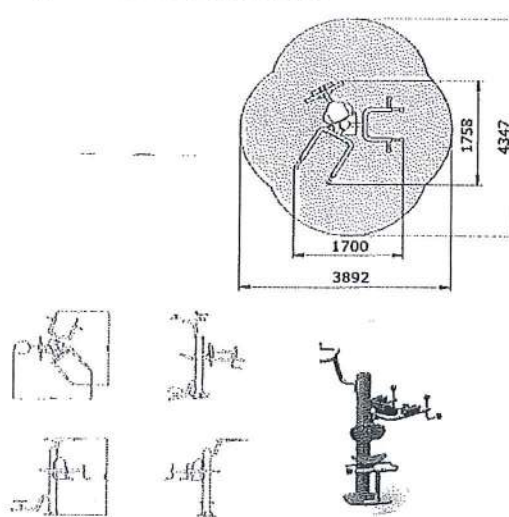

1. ISO 9001:2015 mbisistemin e Menaxhimit të Cilësisë.
2. ISO 14001:2015 mbisistemin e Menaxhimit të Mjedisit.
3. ISO 12944-6:2018 certifikatë konfirmimi rrethë cilësisë dhe mbrojtje së metaleve ndaj korrozionit dhe mbrojtje me ngjyra .
4. ISO 9606-1 mbi sistemin e Kualitetit të Saldimeve.
5. FSC-STD-40-004 V3-0 mbi sistemin e Kualitetit të Lëndës Drusore.

Të gjitha pozicionet përfshijnë, furnizimin me material, transportin, shkarkimin si dhe vurjen në vepër të materialeve për secilin pozicion.

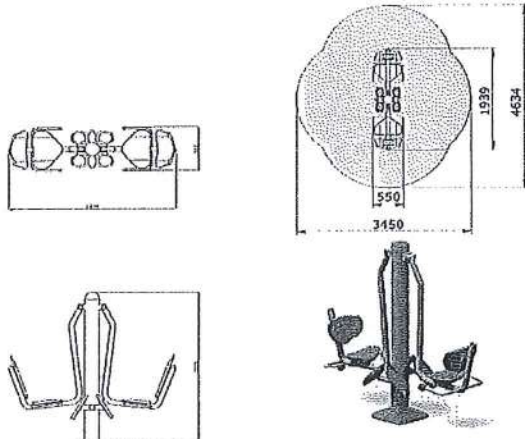
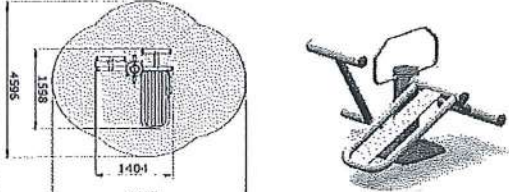
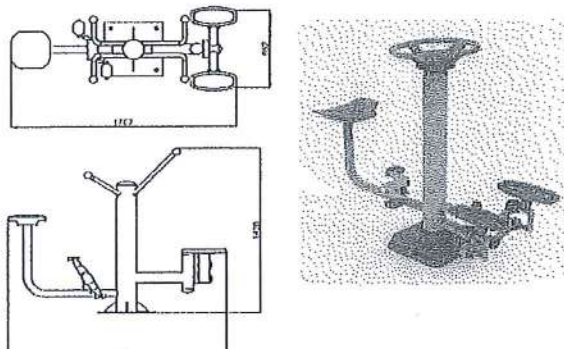
| Nr. | Përshkrimi  | Njësia | Sasia | Çmimi/njësi | Shuma totale |
|-----|---|--------|-------|-------------|--------------|
|     | <b>PUNËT PËR MONTIMIN E PAISJEVE TË FITNESIT</b>  |        |       |             |              |
| 1   | Shënimi i pikave para fillimit të punimeve dhe gjale ekzekutimit.   | copë   | 172   | 55          | 9460         |
| 2   | Furnizimi me material dhe betonimi i themeleve të pajseve për paisjet e fitnesit, ulëset dhe shportat e mbeturinave. Kualiteti i betonit është C 30-37. Armatura e nevojshme është gjithashtu e përfshirë (jo më pak se 70kg/m³ të betonit). Themelet janë të veqanta dhe kanë dimensione të ndryshme .<br>Në pozicion të parashihet edhe vendosje të pahive të nevojshme si dhe demontimi i tyre pas ngurtësimit të betonit. | m³     | 85    | 160         | 13600        |
| 3   | (FIT-03) Pajisje Për Zhvillimin e Trupit (Për Tre Persona)<br>Specifikat Teknike<br>:Numri i Produktit: Kod: FIT - 03<br>Pesha: 110 kg<br>Lartësia e rënies së lirë: 450 mm<br>Zona e sigurisë: L: 4995mm x ë: 4750mm<br><br>  | copë   | 3     | 1500        | 4500         |

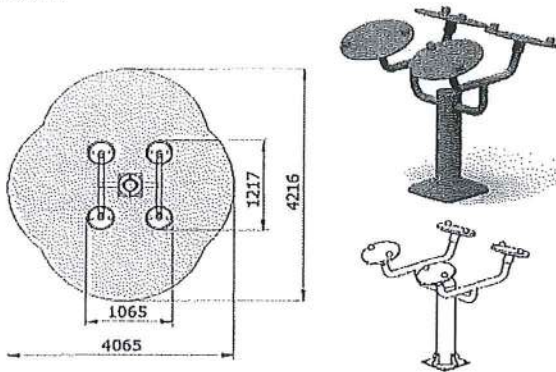
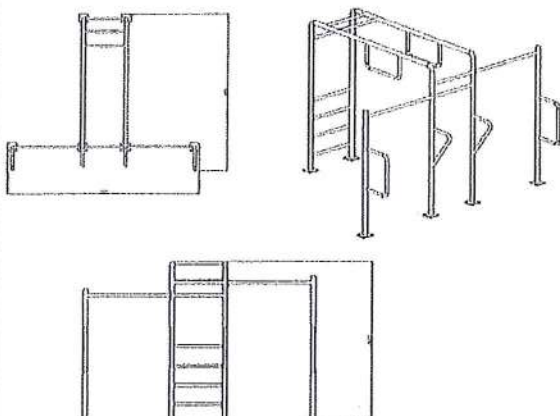
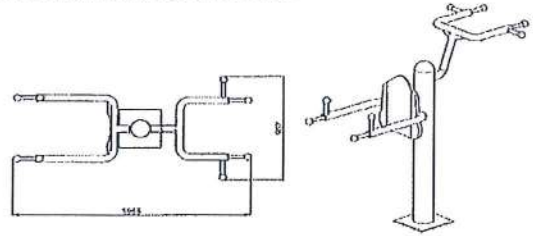
|   |  |      |   |      |      |
|---|--|------|---|------|------|
| 4 | <p>(FIT - 06) Produkti i pajisjeve sportive duhet të prodhohet në një strukturë që plotëson modelin, funksionalitetin dhe dimensionet e dhëna në vizatimin teknik.</p> <p>Numri i Produktit: Kodi: FIT - 06</p> <p>Pesha: 85 kg</p> <p>Lartësia e rënies së lirë: 500 mm</p> <p>Zona e sigurisë: L: 4780mm x ë: 4820mm</p>    | copë | 2 | 1650 | 3300 |
| 5 | <p>Furnizimi me material si dhe montimi i varëseve për fitnes të vendosura në një shtyllë për dy persona e dedikuar për moshën mbi 15 vjet ( Upper Body Trainer). Pozicioni përfshinë edhe të gjitha materialet dhe punët e nevojshme që ky aktivitet të jetë funksional përfshirë punimin e themeleve nga betoni i armuar si dhe të gjitha ankerimet.</p> <p>Numri i Produktit: Kodi: FIT - 08</p> <p>Pesha: 70 kg</p> <p>Lartësia e rënies së lirë: 550 mm</p> <p>Zona e sigurisë: L: 4150mm x ë: 3935mm</p>  | copë | 3 | 1250 | 3750 |
| 6 | <p>Furnizimi dhe Instalimi i pajisjes së fitnesit Biciklet statike për dy persona e vendosur në një shtyllë , e dedikuar për moshën mbi 15 vjet (FIT-103)</p>   | copë | 3 | 1950 | 5850 |

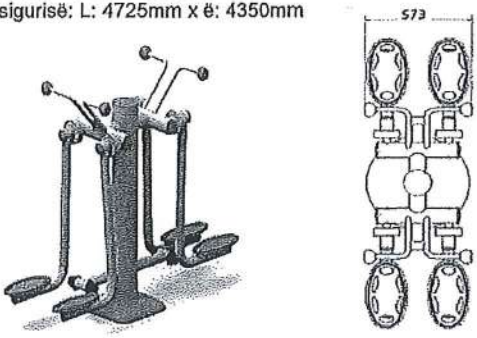
|   |  |      |   |      |      |
|---|--|------|---|------|------|
| 7 | <p>Furnizimi dhe Instalimi I paisjes së fitnesit në pjesë trupore të krahërorëve (FIT-103)<br/> Pesha: 50 kg<br/> Lartësia e rënies së lirë: 1100 mm<br/> Zona e sigurtisë: L: 4160mm x ë: 4135mm</p>   | copë | 3 | 3100 | 9300 |
| 8 | <p>Furnizimi dhe Instalimi I paisjes së fitnesit prej metali e cila kryen të gjitha funksionet e trupit<br/> Pesha: 95 kg<br/> Lartësia e rënies së lirë: 2.50cm</p>    | copë | 2 | 2500 | 5000 |
| 9 | <p>(FIT-12) Pajisje Për Zhvillimin e Trupit Pjesa barkut dhe shpina (Për 2 Persona)<br/> Specifikat Teknike<br/> :Numri i Produktit: Kodi: FIT - 12<br/> Pesha: 95 kg<br/> Lartësia e rënies së lirë: 190 cm<br/> Zona e sigurtisë: L: 200cmx ë:95cm</p>  | copë | 3 | 2350 | 7050 |

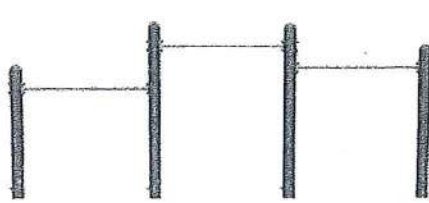
|    |   |      |   |      |      |
|----|---|------|---|------|------|
| 10 | <p>Specifikimet teknike<br/>         Numri i produktit: Code FIT - 07<br/>         Montim manual: 3 orë, 1 person<br/>         Pesha: 70 kg<br/>         Lartësia e lirë e rënies: 400 mm<br/>         Zona e sigurisë: L: 4725mm x ë: 4350mm</p>      | copë | 1 | 3450 | 3450 |
| 11 | <p>Specifikimet teknike<br/>         Numri i produktit: Code FIT - 10<br/>         Montim manual: 3hours, 1 person<br/>         Pesha: 100 kg<br/>         Lartësia e lirë e rënies: 400 mm<br/>         Zona e sigurisë: L: 4746mm x ë: 3576mm</p>  | copë | 3 | 2250 | 6750 |
| 12 | <p>Specifikimet teknike<br/>         Numri i produktit: Code: FIT - 005<br/>         Lartësia e lirë e rënies: 150 cm<br/>         Sitting Area: 380 cm x 35 cm<br/>         Zona e sigurisë: 645 cm x 300 cm</p>                                    | copë | 3 | 1320 | 3960 |

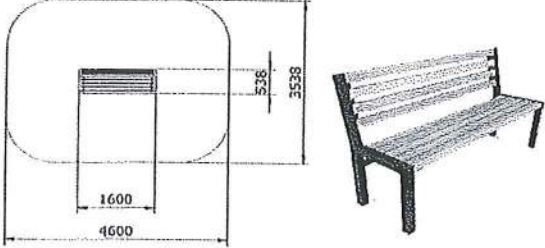
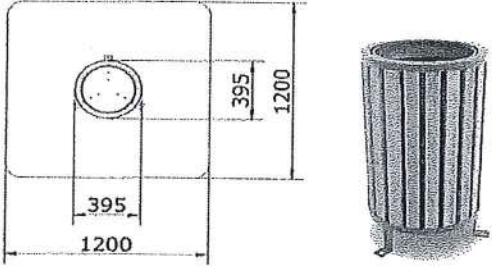
|                           |  |      |    |     |              |
|---------------------------|--|------|----|-----|--------------|
| 13                        | <p>Furnizimi dhe transport me montim dhe fiksime vidash mbi bazamentin e betonit te stolave metalike te parkut me mbajtës druri për të ulur dhe mbështetëse druri prej siç që është ne foto sipas detajeve. KODI PF-15</p>  | copë | 80 | 350 | 28000        |
| 14                        | <p>Furnizimi dhe transporti me montim dhe fiksime me vida ne bazën e betonit te hportave për mbeturina si ne foto me detaje CODE PF-05</p>   | copë | 80 | 180 | 14400        |
| Shuma e përgjithshme (€): |  |      |    |     | 118,370.00 € |



## REKAPITULIM I PËRGJIHSHËM

|                                    |   |                     |
|------------------------------------|---|---------------------|
| A                                  | PUNËT NDËRTIMORE (SHTIGJET)                           | 584,504.50 €        |
| B                                  | FUSHAT E SPORTIT                                      | 58,500.00 €         |
| C                                  | PUNËT NË MONTIMIN E LOJRAVE PËR FËMIJË                | 37,595.00 €         |
| D                                  | PAISJET E FITNESIT, ULËSET DHE SHPORTAT E MBETURINAVE | 118,370.00 €        |
| <b>TOTALI I PËRGJITHSHËM ( € )</b> |   | <b>798,969.50 €</b> |



*Komisioni vlerues:*

1. *H. Vrashti*
2. *[Signature]*
3. *[Signature]*

